



Paradise® Serie.

BEDIENUNGSANLEITUNG 50 Hz 2024



WILLKOMMEN



Watkins Wellness dankt Ihnen dafür, dass Sie sich für den besten Whirlpool auf dem Markt entschieden haben. Willkommen in der ständig wachsenden Gemeinschaft der Caldera® Whirlpool-Besitzer.

BEDIENUNGSANLEITUNG

Dieses Handbuch wird Sie mit der Funktionsweise und allgemeinen Wartung Ihres neuen Whirlpools vertraut machen. Wir empfehlen Ihnen, sich ein wenig Zeit für die genaue Lektüre aller Abschnitte zu nehmen. Bewahren Sie dieses Handbuch gut auf.

Sollten Sie Fragen zu Aufstellung, Funktion oder Wartung Ihres Whirlpools haben, wenden Sie sich an Ihren **CALDERA**-Vertragshändler. Dort finden Sie Fachleute, die mit dem Produkt vertraut sind und Antworten auf die Fragen haben, die Sie sich als neuer Besitzer eines Whirlpools stellen. Ihr fachkundiger Rat wird Ihnen noch mehr Vergnügen mit Ihrem neuen **CALDERA**-Whirlpool bringen.

Die Serien- bzw. Identifikationsnummer finden Sie im Maschinenaggregat Ihres **CALDERA**-Whirlpools. Die Seriennummer sollte außerdem auf dem Lieferschein Ihres Händlers zu finden sein.

WICHTIG: Watkins Wellness behält sich das Recht vor, Spezifikationen oder Designs ohne vorherige Mitteilung zu verändern, ohne dass dadurch irgendeine Verpflichtung entstehen würde.

KAUFDATUM: _____

INSTALLATIONSdatum: _____

HÄNDLER: _____

ADRESSE: _____

TELEFONNUMMER: _____

WHIRLPOOL-MODELL/SERIENNUMMER: _____

SERIENNUMMER DER ABDECKUNG: _____

MODEL: MARTINIQUE
SERIES: PARADISE
SERIAL: MRA24D119XXXXX
RATINGS: 240V, 60Hz, 40A



LISTED SELF CONTAINED SPA
1280 Park Center Dr., Vista, CA 92081
Watkins Manufacturing Corp.

MRA24D119XXXXX
MRA24D119XXXXX
MRA24D119XXXXX
MRA24D119XXXXX

HINWEIS: Dies ist ein Beispiel. Auf dem Etikett Ihres Whirlpools sind andere Daten eingetragen. Oberen Aufkleber abziehen und hier einkleben.

In den meisten Städten und Landkreisen sind für die Installation von Stromkreisen oder die Konstruktion von Außenflächen (Terrassen und Gartenlauben) Genehmigungen erforderlich. Darüber hinaus bestehen in einigen Gemeinden Vorschriften, nach denen Einzäunungen und/oder selbstschließende Tore auf dem Grundstück installiert werden müssen, damit Kinder unter 5 Jahren nicht unbeaufsichtigt Zugang zu einem Swimmingpool (oder Whirlpool) bekommen können. Ihr **CALDERA** Whirlpool ist mit einer absperzbaren Abdeckung ausgestattet, die dem Standard ASTM F1346-91 für Sicherheitsabdeckungen entspricht und daher in der Regel von den meisten Umwahrungsvorschriften ausgenommen ist. Im Allgemeinen werden Sie durch die lokalen Behörden über anzuwendende Abgrenzungsvorschriften informiert, wenn Sie eine Genehmigung über die Installation eines Stromkreises einholen. Ihr **CALDERA**-Händler kann Ihnen Informationen zu den erforderlichen Genehmigungen zur Verfügung stellen.

INHALT

SICHERHEITSHINWEISE

WICHTIGE SICHERHEITSHINWEISE.....	1
WICHTIGE WHIRLPOOLHINWEISE.....	3

ERSTE SCHRITTE

HAUPTFUNKTIONEN DES WHIRLPOOLS.....	4
WASSERDÜSEN.....	5
UMLENKVENTILE.....	5
WASSERFALLVENTIL.....	6
LUFT KONTROLLEN.....	6
KURZANLEITUNG.....	6

WASSERQUALITÄT UND WASSERPFLEGE

GRUNDLEGENDE INFORMATIONEN.....	8
SICHERER UMGANG MIT CHEMIKALIEN.....	8
SO LEITEN SIE CHEMIKALIEN IN DAS WASSER EIN.....	8
GRUNDLAGEN DER WASSERPFLEGE.....	9
DAS CALDERA -WASSERPFLEGEPROGRAMM.....	10
VANISHING ACT™ ANLEITUNGEN.....	11
WASSERPFLEGEHINWEISE WÄHREND EINES URLAUBS.....	12
GLOSSAR.....	13

HINWEISE ZUR BENUTZUNG

HAUPTBEDIENFELD.....	14
STARTBILDSCHIRM.....	15
TEMPERATURSTEUERUNG.....	15
SPERRFUNKTIONEN.....	15
HELLIGKEIT.....	16
ENERGIEPARMODUS.....	16
AUTO-REINIGUNGSZYKLUS.....	17
SPRACHE.....	17
VANISHING ACT®.....	17
SOFTWARE.....	17
UHREINSTELLUNG.....	18
FRESHWATER® SALZSYSTEM (OPTIONAL).....	18
FRESHWATER IQ SMART MONITORING SYSTEM (OPTIONAL).....	18
DÜSENSTEUERUNG.....	18
BELEUCHTUNGSSTEUERUNG.....	18
AUDIO-BEDIENELEMENTE (OPTIONAL).....	19

DÜSENMENÜ

MAKENA™ DÜSENSYSTEM-MENÜ.....	21
SALINA™ DÜSENSYSTEM-MENÜ.....	22
MARTINIQUE™ DÜSENSYSTEM-MENÜ.....	23
SEYCHELLES™ DÜSENSYSTEM-MENÜ.....	24

REUNION™ DÜSENSYSTEM-MENÜ.....	25
KAUAI™ DÜSENSYSTEM-MENÜ.....	26

WHIRLPOOLPFLEGE UND WHIRLPOOLWARTUNG

WARTUNG DES FILTERS.....	27
ANWEISUNGEN FÜR DAS AUSBAUEN UND REINIGEN DES FILTERS.....	27
PFLEGE DES STRAHLUMLENKERVENTILS.....	27
WARTUNG DER VERSASSAGE -DÜSE.....	27
SO LASSEN SIE DAS WHIRLPOOL-WASSER.....	28
VERMEIDUNG VON FROSTSCHÄDEN.....	28
SO MACHEN SIE DEN WHIRLPOOL WINTERFEST.....	28
PFLEGE DER WHIRLPOOL-KISSEN.....	29
PFLEGE DER AUSSENSEITE.....	29
PFLEGE DER WHIRLPOOL-ABDECKUNG.....	29

ELEKTRISCHE ANFORDERUNGEN

ELEKTRISCHE VORAUSSETZUNGEN UND VORSICHTSMASSNAHMEN.....	30
ANSCHLUSSDIAGRAMME.....	30
MASCHINENAGGREGAT.....	31

INSTALLATION

VORBEREITUNG DES STANDORTS.....	32
AUFSTELLUNG IM GARTEN ODER AUF DER TERRASSE.....	32
AUFSTELLUNG AUF EINEM PODEST.....	32
AUFSTELLUNG IM HAUS/KELLER.....	32
AUSGLEICHEN DES WHIRLPOOLS.....	32
MONTAGE DER WHIRLPOOL-ABDECKUNG.....	33
LIEFERZUGANG.....	33
TECHNISCHE DATEN DES WHIRLPOOLS.....	34

SERVICEINFORMATIONEN

ALLGEMEINE INFORMATIONEN.....	39
RCD-SCHUTZSCHALTER UND ÜBERHITZUNGSTHERMOSTAT.....	39
HEIZUNG UND INTEGRIERTER DRUCKSCHALTER.....	39
UMWÄLZPUMPE UND THERMOABSCHALTUNG DER UMWÄLZPUMPE.....	39
WEITERE SERVICEINFORMATIONEN.....	39
MASSNAHMEN, DIE DIE GARANTIE NICHTIG MACHEN.....	40
HAFTUNGS AUSSCHLÜSSE.....	40
KUNDENDIENST.....	40
FEHLERBEHEBUNG.....	40
TÜRVERKLEIDUNG ANWEISUNGEN.....	42

SICHERHEITSHINWEISE

WICHTIGE SICHERHEITSHINWEISE (ALLE HINWEISE LESEN UND BEFOLGEN)

SCHÜTZEN SIE KINDER VOR GEFAHREN.

VORSICHT - KINDER KÖNNTEN ERTRINKEN.

Kinder dürfen niemals unbeaufsichtigt Zugang haben. Um Unfälle zu vermeiden, müssen Sie sicherstellen, dass Kinder den Whirlpool nur unter ständiger Aufsicht benutzen können.

ACHTUNG

Stellen Sie zur Senkung des Verletzungsrisikos sicher, dass Kinder diesen Whirlpool nur unter ständiger Aufsicht benutzen können.

- Stellen Sie zur Senkung des Verletzungsrisikos sicher, dass Kinder diesen Whirlpool nur unter ständiger Aufsicht benutzen können.
- Zur Senkung des Verletzungsrisikos werden für kleinere Kinder niedrigere Wassertemperaturen empfohlen. Kinder sind besonders empfindlich gegenüber heißem Wasser.
- Der Whirlpool sollte nicht von Personen (inkl. Kinder) mit eingeschränkten motorischen, sensorischen oder geistigen Fähigkeiten, oder mangelnder Erfahrung und Kenntnis benutzt werden, wenn sie nicht zuvor eingehend geschult oder unterwiesen wurden.

RICHTIG:

- Vergewissern Sie sich zum Schutz Ihres Kindes, dass Sie nach Gebrauch des Whirlpools immer die kindersicheren Sperren abschließen. Jeder CALDERA-Whirlpool verfügt über eine verschließbare Abdeckung gemäß dem US-Standard ASTM F1346-91 für Sicherheitsabdeckungen.
- Testen Sie die Wassertemperatur mit der Hand, bevor Kinder den Whirlpool besteigen, um sicherzugehen, dass das Wasser angenehm ist. Kinder sind besonders empfindlich gegenüber heißem Wasser.
- Erinnern Sie Kinder daran, dass nasse Oberflächen sehr rutschig sein können. Vergewissern Sie sich, dass Kinder beim Ein- bzw. Aussteigen vorsichtig vorgehen.

FALSCH:

- Erlauben Sie Kindern niemals, auf die Whirlpoolabdeckung zu klettern.
- Erlauben Sie Kindern niemals, den Whirlpool ohne ständige Aufsicht zu benutzen.

SCHUTZ VOR STROMSCHLÄGEN

GEFAHR - STROMSCHLAGRISIKO

- Der Anschluss darf nur an einen geerdeten Stromkreis erfolgen.
- Vergraben Sie das Netzkabel nicht. Ein vergrabenes Netzkabel kann zu Stromschlägen mit tödlichen oder schweren Verletzungen führen, sofern kein geeignetes Erdkabel verwendet oder solch ein Kabel falsch vergraben wird.
- Eine Erdungsklemme (Quetschverbindung) ist am Schaltkasten in der Einheit vorhanden und ermöglicht den Anschluss eines Vollkupferkabels mit mindestens 10 mm² zwischen diesem Punkt und allen Metallvorrichtungen, Metallwasserrohren, Metallgehäusen von elektrischen Geräten oder Leitungen im Umkreis von 1,5 m um den Whirlpool, sofern dies erforderlich ist, um die örtlichen Bestimmungen einzuhalten.

- Bitte den Hauptknopf für Audio/Video auf irgendwelchen externen Mediageräten wie z.B. einem CD- oder DVD-Player bedienen, während Sie im Whirlpool sind. Die Bedienung integrierter Audio-/Videogeräte über das Bedienfeld des Whirlpools oder eine kabellose Fernbedienung ist zulässig und akzeptabel.
- Schließen Sie keine Zusatzkomponenten (beispielsweise Kabel, zusätzliche Lautsprecher, Kopfhörer, zusätzliche Audiokomponenten) an das Audiosystem an, wenn diese nicht von Watkins Wellness genehmigt wurden.
- Führen Sie selbst keine Wartungsarbeiten an einer Audiokomponente aus, bei denen Sie die Tür des Whirlpools öffnen, da gefährliche Spannungen an Liegesitzen oder sonstige Verletzungsgefahren bestehen können. Alle Wartungsarbeiten müssen von qualifiziertem Wartungspersonal ausgeführt werden.
- Schließen Sie ein einem Whirlpool-Audiosystem keine externe Antenne an; diese Installation muss von einem lizenzierten Elektriker erfolgen.

ACHTUNG

- Um die Gefahr von Stromschlägen möglichst gering zu halten, sollten beschädigte Kabel sofort ausgetauscht werden. Andernfalls kann es zu starken Stromschlägen mit schweren oder tödlichen Verletzungen kommen.
- Um Gefahren aufgrund versehentlichem Rücksetzen der thermischen Abschaltung zu vermeiden, darf dieses Gerät nicht an ein externes Schaltelement, wie z.B. einen Timer, angeschlossen und auch nicht mit einem Stromkreis verbunden sein, der regelmäßig von einem Dienstprogramm ein- und ausgeschaltet wird.
- Vor jeder Benutzung den Fehlerstromschutzschalter (RCD) überprüfen. Funktioniert der RCD-Schutzschalter nicht korrekt, fließt ein Erdstrom, was auf die Möglichkeit eines Stromschlags hinweist. Unterbrechen Sie die Stromversorgung zum Whirlpool, bis der Fehler gefunden und behoben wurde.
- **HINWEIS:** Wenn Sie weniger als 30 Sekunden warten, bevor Sie den RCD-Schutzschalter wieder auf Stromfluss schalten, kann die Stromversorgungsanzeige des Whirlpools (auf dem Bedienfeld) zu blinken beginnen. In diesem Fall wiederholen Sie den RCD-Testvorgang.
- Ihr Whirlpool muss mit einem Fehlerstrom-Schutzschalter (RCD) ausgerüstet sein, mit einem Bemessungsfehlerstrom von max. 30mA in einem Elektro-Verteilerkasten.

VORSICHT - STROMSCHLAGEFAHR

- Installieren Sie den Whirlpool im Abstand von mindestens 1,5 m von allen Metalloberflächen. Der Whirlpool kann innerhalb von weniger als 1,5 m von einer Metalloberfläche installiert werden, sofern alle Metalloberflächen mit einem Vollkupferkabel von mindestens 10 mm² permanent verbunden sind, das an den Erdstecker im Anschlusskasten angeschlossen ist, der zu diesem Zweck bereitgestellt wird.
- Erlauben Sie keine Geräte wie Lampen, Telefone, Radios oder Fernseher in einem Umkreis von 1,5 m um den Whirlpool. Zuwiderhandlungen können Stromschläge mit tödlichen oder schweren Verletzungen nach sich ziehen, sollte das Gerät in den Whirlpool fallen.
- Installieren Sie den Whirlpool so, dass Wasser aus dem Maschinenaggregat und von allen elektrischen Komponenten abfließt.

RICHTIG:

- Vergewissern Sie sich, dass der Whirlpool ordnungsgemäß an die Stromversorgung angeschlossen ist - beauftragen Sie einen qualifizierten Elektriker.
- Ziehen Sie den Stecker des Whirlpools vor dem Ablassen des Wassers oder vor Servicearbeiten an elektrischen Komponenten.
- Testen Sie den RCD vor jeder Benutzung.
- Ersetzen Sie Audiokomponenten nur mit identischen Komponenten (wenn Ihr Whirlpool mit einer Audiokomponente ausgestattet ist).

FALSCH:

- Benutzen Sie den Whirlpool nicht, wenn die Tür zum Maschinenaggregat abgenommen wurde.
- Stellen Sie niemals elektrische Geräte im Abstand von weniger als 1,5 m vom Whirlpool auf.
- Benutzen Sie zum Anschluss des Whirlpools an die Stromversorgung niemals ein Verlängerungskabel. Das Kabel ist eventuell nicht ordnungsgemäß geerdet, was zu Stromstößen führen kann. Verlängerungskabel können auch Spannungsverluste verursachen, was zum Überhitzen des Düsenpumpenmotors und damit zu Motorschäden führen kann.
- Versuchen Sie nicht, den elektrischen Schaltkasten zu öffnen. Er enthält keine wartungsbedürftigen Teile.

ZU VERMEIDENDE RISIKEN

VORSICHT - VERLETZUNGSRISIKO

- Entfernen Sie zur Senkung des Verletzungsrisikos NICHT die Saugdichtungen (Filterüberlaufrohre) im Filterbereich.
- Die Saugdichtungen im Whirlpool sind so dimensioniert, dass sie dem spezifischen Wasserfluss entsprechen, der von der Pumpe erzeugt wird. Eine Ansaugarmatur darf niemals durch eine andere ersetzt werden, deren spezifizierte Durchflussgeschwindigkeit unter der der Originalarmatur liegt.
- Es besteht Rutsch- und Sturzgefahr. Bedenken Sie, dass nasse Oberflächen äußerst rutschig sein können. Seien Sie vorsichtig, wenn Sie in den oder aus dem Whirlpool steigen.
- Machen Sie bei defekten oder fehlenden Saugdichtungen auf keinen Fall vom Whirlpool Gebrauch.
- Personen mit ansteckenden Krankheiten sollten den Whirlpool nicht benutzen.
- Halten Sie lose Kleidungsstücke, lange Haare oder herabhängenden Schmuck von den sich drehenden Düsen und sonstigen beweglichen Bauteilen fern.

VERSTÄRKTE NEBENWIRKUNGEN VON MEDIKAMENTEN

- Der Genuss von Drogen, Alkohol kann zu Bewusstlosigkeit und möglicherweise zum Ertrinken führen.
- Personen, die Medikamente einnehmen, sollten vor dem Gebrauch des Whirlpools einen Arzt konsultieren; manche Medikamente können zu Schwindelgefühlen führen, während andere Herzfrequenz, Blutdruck oder Kreislauf beeinträchtigen.
- Personen, die Medikamente einnehmen, die zu Schwindelgefühlen führen - wie Beruhigungsmittel, Antihistaminika oder Antikoagulantien - sollten den Whirlpool nicht benutzen.

DURCH DEN GEBRAUCH DES WHIRLPOOLS HERVORGERUFENE GESUNDHEITLICHE PROBLEME

- Schwangere Frauen sollten vor dem Gebrauch des Whirlpools ihren Arzt konsultieren.
- Personen, die an Fettleibigkeit, Herzkrankheiten, niedrigem oder hohem Blutdruck, Kreislaufproblemen oder Diabetes leiden, sollten vor dem Gebrauch des Whirlpools ihren Arzt konsultieren.

VERUNREINIGTES WASSER

- Halten Sie das Wasser mit den geeigneten chemischen Produkten sauber und keimfrei. Für Ihren CALDERA-Whirlpool werden die folgenden Werte empfohlen:

Ungebundenes Chlor: 1 - 3 ppm	Gesamthärte: 40 - 120 ppm
pH-Wert des Wassers: 7,2 - 7,8	Kalkhärte: Standard: 75 - 150 ppm Salzsystem: 25 - 75 ppm

- Vollständige Hinweise dazu finden Sie im Abschnitt zu Wasserqualität und Pflege.

WICHTIG: Lassen Sie die Düsenpumpe mindestens 10 Minuten lang laufen, nachdem Sie Whirlpool-Wasserchemikalien in den Filterbereich gegeben haben.

Reinigen Sie die Filtereinsätze einmal pro Monat, um Verunreinigungen und mineralische Ablagerungen zu entfernen, die die Leistung der Hydromassagedüsen beeinträchtigen, den Wasserfluss einschränken oder das Überhitzungsthermostat auslösen können, was den ganzen Whirlpool abschaltet.

VERMEIDUNG DER HYPERTHERMIEGEFAHR

Längerer Aufenthalt in heißem Wasser kann zu HYPERTHERMIE führen, einem gefährlichen Zustand, der auftritt, wenn die Körpertemperatur den normalen Wert (37° C) übersteigt. Eine Person, die an Hyperthermie leidet, nimmt die bestehende Gefahr nicht mehr wahr, empfindet keine Hitze mehr, erkennt nicht mehr, dass sie den Whirlpool verlassen muss, ist körperlich nicht mehr in der Lage, den Whirlpool zu verlassen und verliert möglicherweise das Bewusstsein, wodurch Ertrinkungsgefahr entsteht. Bei schwangeren Frauen kann es zu Schädigungen des Embryos kommen.

ACHTUNG

Der Konsum von Alkohol, Drogen oder Medikamenten kann die Gefahr einer tödlichen Hyperthermie in heißen Wannenbädern und Whirlpools stark erhöhen.

VERMINDERUNG DES VERLETZUNGSRISIKOS

- Die Wassertemperatur im Whirlpool sollte niemals 40° C übersteigen. Wassertemperaturen zwischen 36° C und 40° C werden für einen gesunden Erwachsenen als sicher erachtet. Für eine längere Nutzung (mehr als zehn Minuten) und für kleine Kinder werden niedrigere Wassertemperaturen empfohlen. Längere Nutzung kann Hyperthermie verursachen.
- Schwangere oder möglicherweise Schwangere sollten Wassertemperaturen über 36° C meiden. Andernfalls kann das ungeborene Kind bleibende Schäden erleiden.
- Benutzen Sie den Whirlpool nicht unmittelbar nach körperlich anstrengenden Übungen.

VERMEIDUNG VON HAUTVERBRENNUNGEN

- Zur Verminderung des Verletzungsrisikos sollte der Benutzer die Wassertemperatur vor dem Gebrauch des Whirlpools mit einem präzisen Thermometer messen.
- Überprüfen Sie das Wasser mit der Hand, bevor Sie in den Whirlpool steigen, um sich zu vergewissern, dass die Temperatur angenehm ist.

SICHERHEITSSCHILD

Jeder CALDERA Whirlpool wird mit einem SICHERHEITSSCHILD geliefert, das sich im Besitzerpaket befindet. Das Schild, das für die Artikellistung vorgeschrieben ist, sollte dauerhaft so angebracht werden, dass es für die Benutzer des Whirlpools sichtbar ist. Zwecks weiterer SICHERHEITSSCHILDER wenden Sie sich an Ihren CALDERA-Händler und fragen Sie nach Teilnr. 70798.

WICHTIGE WHIRLPOOL-HINWEISE

Nachstehend finden Sie wichtige Whirlpool-Informationen. Wir empfehlen dringend, diese durchzulesen und zu befolgen.

RICHTIG:

- Verwenden und schließen Sie immer die Abdeckung ab, wenn der Whirlpool nicht benutzt wird, egal ob er voll oder leer ist.
- Befolgen Sie die Empfehlungen im Abschnitt zu Whirlpool-Wasserpflege und Whirlpoolwartung in diesem Handbuch.
- Benutzen Sie nur genehmigtes Zubehör und empfohlene Whirlpool-Chemikalien und Reinigungsmittel.

FALSCH:

- Lassen Sie den **CALDERA**-Whirlpool nicht ohne Wasser oder geschlossene Abdeckung in der Sonne stehen. Direktes Sonnenlicht kann zu hitzebedingten Beeinträchtigungen des Wannenmaterials führen.
- Drehen oder schieben Sie den Whirlpool nicht auf eine Seite. Dies führt zu Schäden an der Seitenwand.
- Heben oder ziehen Sie die Abdeckung niemals an den Befestigungsbändern der Abdeckung; heben oder tragen Sie die Abdeckung immer an den dafür vorgesehenen Griffen.
- Versuchen Sie nicht, den elektrischen Schaltkasten zu öffnen. Er enthält keine wartungsbedürftigen Teile. Wenn Sie als Besitzer des Whirlpools den Schaltkasten öffnen, erlischt damit die Garantie. Bei Betriebsproblemen befolgen Sie bitte ganz genau die Schritte, die im Abschnitt zur Fehlerdiagnose beschrieben werden. Sollten Sie das Problem nicht beheben können, wenden Sie sich an Ihren autorisierten **CALDERA**-Händler. Viele Probleme können von einem autorisierten Servicetechniker leicht am Telefon diagnostiziert werden.

SPA-WANNE

Ihr **CALDERA** Whirlpool hat eine Wanne aus Acryl. Flecken und Schmutz haften normalerweise nicht auf der Whirlpool-Oberfläche. Der meiste Schmutz lässt sich daher leicht mit einem weichen Tuch entfernen. Die meisten chem. Haushaltsreiniger sind für die Acrylwanne Ihres Whirlpools zu scharf (s. unten für detaillierte Informationen zu Reinigungsmitteln). Zum Entfernen von Reinigungsmittelresten spülen Sie die Whirlpoolwanne immer gründlich mit frischem Wasser ab.

WICHTIG:

1. Die folgenden Produkte sind die **EINZIGEN** genehmigten Reinigungsmittel für Ihre **CALDERA** Whirlpoolwanne: reines Wasser, Brillianize[®] oder Soft Scrub[®]. Der Gebrauch von Alkohol oder anderen hier nicht genannten Haushaltsreinigern wird zum Reinigen der Whirlpoolwannenoberfläche **NICHT** empfohlen. **BENUTZEN SIE KEINE** Reiniger, die Scheuermittel oder Lösungsmittel enthalten, da diese die Wannenoberfläche in Mitleidenschaft ziehen können, insb. Simple Green[®], Windex[®] oder Spa Mitt. **BENUTZEN SIE NIEMALS SCHARFE CHEMIKALIEN!** Wannenschäden, die auf den Gebrauch scharfer Chemikalien zurückzuführen sind, sind von der Garantie nicht abgedeckt. Zum Entfernen von Reinigungsmittelresten spülen Sie die Whirlpoolwanne immer gründlich mit frischem Wasser ab.
2. Eisen und Kupfer im Wasser können zu Flecken auf der Whirlpool-Wanne führen, wenn Sie nichts dagegen tun. Bei Ihrem **CALDERA**-Händler erhalten Sie einen Flecken- und Kesselsteinhammer, den Sie benutzen können, sollte das Wasser im Whirlpool einen hohen Anteil gelöster Mineralien aufweisen. (Watkins empfiehlt **FRESHWATER** Stain & Scale Defense.)
3. Bewahren Sie alle Reiniger außerhalb der Reichweite von Kindern auf, und gehen Sie vorsichtig damit um.

BEWAHREN SIE DIESE HINWEISE AUF

ERSTE SCHRITTE

HAUPTFUNKTIONEN DES WHIRLPOOLS

Der abgebildete Whirlpool kann sich von Ihrem Whirlpool unterscheiden.



1) Das **Hauptbedienfeld** bietet eine schnelle visuelle Prüfung des Whirlpool-Status und lässt den Benutzer die verschiedenen Whirlpoolfunktionen einstellen.



2) Der **Umlenker** ermöglicht ein Umleiten des Wassers auf verschiedene Düsenkombinationen durch ein einfaches Drehen des Hebels.



3) Der **Luftkontrollhebel** ermöglicht ein einfaches Einstellen der idealen Luftmenge für die Precision™-Düsen.



4) Mit dem **Wasserspiel-Hebel** kann die Wassermenge eingestellt werden, die aus dem Wasserspiel fließt.



5) Die **AdaptaSage™**-Düse sorgt für ein rotierendes Massagemuster.



6) Die **AdaptaFlo™** Düse erlaubt Ihnen, den Düsenstrahl durch Veränderung der Position Düsenöffnung zu verstellen.



7) Die **Euro-Richtungsdüsen** mit den Augapfel-Düsenöffnungen sorgen für eine direkte und punktgenauere Massage



8) Die **Euro-Pulse™**-Düsen (nurKAUAI) haben einen speziellen Insert, der für eine weiche, pulsierende und rotierende Massage sorgt.



9) Die **VersaSage™**-Düse lässt sich auf einen stetigen, direkten Wasserstrahl oder wahlweise auf ein drehendes Massagestrahlmuster einstellen, indem die Düse von einer Seite zur anderen verstellt wird.



10) Die **Euphoria™** Düse massiert Ihre Füße, Waden, Knie und Oberschenkel tiefgehend und mit großer Kraft.



11) **FRESHWATER** Salzsystem-Gehäusedeckel.



12) **FRESHWATER** Smart Monitoring System Gehäusedeckel.



ZUSÄTZLICHE WHIRLPOOL-MERKMALE

13) Wasserspiel

14) 9 cm Lautsprecher (Optional)

15) Kopfkissen

16) Ozondüse/Heizungsrücklauf

17) Saugfilter

18) Haltestange

19) Filtergehäusedeckel

WASSERDÜSEN

ADAPTAFLÖ Düsen - Bei diesen Düsen lässt sich der Strahl durch Verändern der Düsenöffnung verstellen.

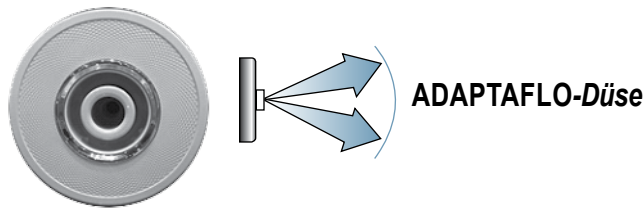

ADAPTASSAGE Düsen - Diese Düsen sorgen für ein rotierendes Massagemuster.

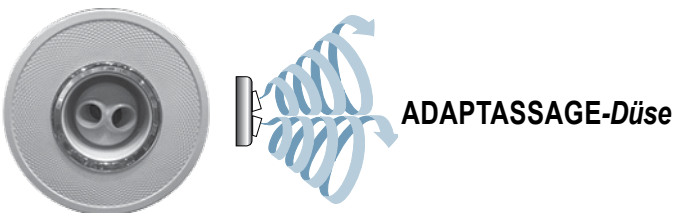

Die Frontblenden in den **ADAPTAFLÖ**-Düsen und den **ADAPTASSAGE**-Düsen sind austauschbar. Zum Ausbauen einer **ADAPTASSAGE**-Frontblende wird diese gegen den Uhrzeigersinn bis zum Anschlag gedreht. Drehen Sie die Blende ein weiteres Mal bis Sie ein Klicken hören, dann drücken Sie sie ein und ziehen sie direkt ab. Installieren Sie die Frontblende, indem sie sie einrasten lassen. Weitere zweistrahlige **ADAPTASSAGE**-Düsen können von Ihrem **CALDERA**-Händler bezogen werden.

Sowohl bei den **ADAPTAFLÖ** als auch den **ADAPTASSAGE** Düsen können Sie die Stärke der Strahlmassage einstellen. Drehen Sie den Attikaring zur Erhöhung oder Absenkung der Kraft. Durch das Abschalten des Zuflusses zu einigen Düsen erhöht sich die Wasserzufuhr zu den übrigen Düsen. Um Schäden an den Armaturen und Teilen des Whirlpools zu vermeiden, schalten Sie gleichzeitig nicht mehr als die Hälfte der Düsen ab.

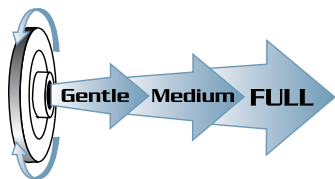

EURO-RICHTUNGSDÜSEN - Die Euro-Richtungsdüsen mit den Augapfel-Düsenöffnungen sorgen für eine direkte und punktgenauere Massage.

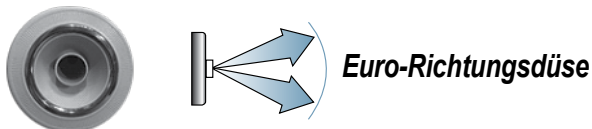

EURO-PULSE Düsen - Die **EURO-PULSE**Düsen haben einen speziellen Insert, der für eine weiche, pulsierende und rotierende Massage sorgt.

HINWEIS: Bitte versuchen Sie nicht, den Düsenring der Euro Directional oder EURO-PULSE Düsen zu drehen, da diese Düsen den Massagedruck nicht regeln.



VERSASSAGE-Düsen - Diese Düsen lassen sich auf einen stetigen, direkten Wasserstrahl oder wahlweise auf ein drehendes Massagemustereinstellen, indem die Düse von einer Seite zur anderen verstellt wird.

Mit den **VERSASSAGE**-Düsen können Sie den Massagedruck regulieren. Wenn Sie den Deko-Ring gegen den Uhrzeigersinn drehen, nimmt die Strahlstärke ab; durch Drehen im Uhrzeigersinn nimmt sie zu. Durch das Abschalten des Zuflusses zu einigen Düsen erhöht sich die Wasserzufuhr zu den übrigen Düsen. Um Schäden an den Armaturen und Teilen des Whirlpools zu vermeiden, schalten Sie gleichzeitig nicht mehr als die Hälfte der Düsen ab. Hinweise zur Reinigung finden Sie im Abschnitt über die Wartung der **VERSASSAGE**-Düsen.

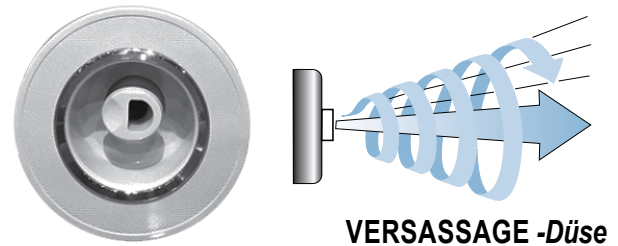

EUPHORIA-Düse (Nur MAKENA, SALINA, SEYCHELLES & REUNION Whirlpools) - Die **EUPHORIA** bietet eine starke, tiefenwirksame Massage für Ihre müden Füße, Waden, Knie und Oberschenkel.

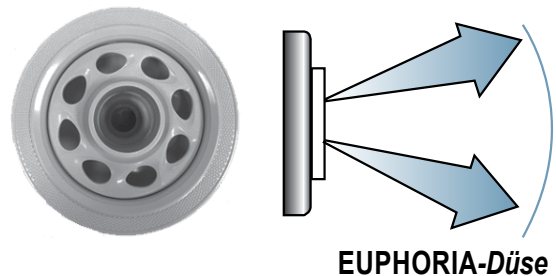

ULENKERVENTILE

Mit den Strahlumlenkern Ihres Whirlpools können Sie das Wasser von den Pumpen zu diversen Düsenkombinationen leiten. Die Funktionen dieser Umlenker erlernen Sie am schnellsten durch Ausprobieren:

Stellen Sie alle Luftregler auf ON.

Schalten Sie beide Pumpen ein.

Drehen Sie an jedem Strahlumlenkhebel, und beobachten Sie, welche Düsenkombinationen dadurch betätigt werden. (Die Strahlumlenker lassen sich zwischen den beiden äußersten Stellungen beliebig auf den Düsenstrahl einstellen, der Ihnen am meisten zusagt.)

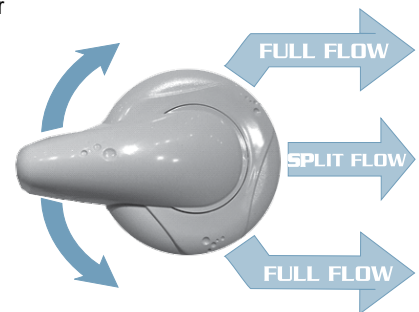

WICHTIG: Wenn die Strahlumlenker in „mittlerer“ Stellung sind, werden nicht alle Düsen den vollen Druck empfangen. In dieser Umlenkstellung können Sie aber die Druckzuleitung zu bestimmten Düsen erhöhen, indem Sie die Blenden der **ADAPTAFLÖ** und **ADAPTASSAGE** Düsen drehen und die nicht verwendeten Düsen zudrehen.

TIPP: Schalten Sie beide Pumpen ein und stellen Sie die Strahlumlenker auf „mittlere Position“. Probieren Sie anschließend die einzelnen Luftregelungen aus, um zu sehen, welchen Effekt das Verstellen bewirkt.

WASSERFALLVENTIL

Die **SALINA, MAKENA, MARTINIQUE, SEYCHELLES & REUNION** Whirlpools sind mit einer Wasserfallfunktion ausgestattet. Sie wird durch Drücken der Funktionstaste **DÜSEN** und Drehen des Ventils an der vorderen Innenwand gegen den Uhrzeigersinn aktiviert. Der Durchfluss wird durch das Drehen des Wasserfallventils in die gewünschte Position reguliert.



LUFTREGELUNG

Für jedes Düsensystem ist eine eigene Luftregelung vorgesehen. Sie können damit die Strahlstärke verändern, indem Sie die Menge an Luft regulieren, die dem aus den Düsen austretenden Wasser beigemischt wird.

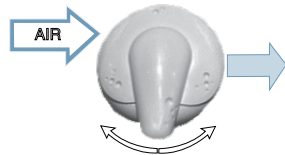

KURZANLEITUNG

BEVOR SIE DEN WHIRLPOOL FÜLLEN

Stellen Sie sicher, dass Ihr Whirlpool korrekt und unter Beachtung aller örtlichen Vorschriften installiert wurde. Dies umfasst den Aufstellungsort des Whirlpools, sein Fundament und die Elektroinstallation des Whirlpools. Eine Installationsanleitung in Form einer Broschüre mit Hinweisen zur Vorbereitung auf die Lieferung hält Ihr **CALDERA**-Händler für Sie bereit und ist auch online erhältlich.

RICHTIG:

- Informieren Sie sich darüber, welches Wasserpflugesystem Sie benutzen werden, und stellen Sie sicher, dass Ihnen alle nötigen Chemikalien zur Verfügung stehen. Lesen Sie alle im Lieferumfang des Systems enthaltenen Anweisungen.
- Halten Sie **FRESHWATER** 5-Wege Teststreifen bereit.
- Halten Sie **FRESHWATER** Salzgehalt-Teststreifen bereit, falls Sie das Salzwassersystem verwenden.
- Halten Sie Mittel zur Reduzierung und Steigerung des pH-Gehalts/der Alkalinität bereit.
- Informieren Sie sich, wie „hart“ Ihr Wasser ist; Sie können dies bei Ihrem Händler in Erfahrung bringen. Nähere Informationen finden Sie im Abschnitt „Wasserqualität und Wasserpflege“.
WICHTIG: Der Whirlpool kann mit „weichem“ Wasser befüllt werden, solange die Parameter für den Kalkgehalt eingehalten werden (vgl. S. 2).
- Erwerben Sie den Vorfilter Clean Screen™, um unerwünschte Verunreinigungen aus dem Leitungswasser zu entfernen. Dies wird empfohlen, ist aber nicht erforderlich.

FALSCH:

- Den Whirlpool mit Strom versorgen, wenn noch kein Wasser drin ist! Sobald die Stromversorgung eingeschaltet wird, werden automatisch kritische Komponenten des Whirlpools wie Bedienelemente, Heizung, Umwälzpumpe und andere Systeme aktiviert. Werden diese Komponenten mit Strom versorgt, bevor der Whirlpool gefüllt wird, können Schäden entstehen, die nicht von der Garantie gedeckt sind.
- Füllen Sie den Whirlpool mit heißem Wasser oder mit kaltem Wasser, wenn die Kaltwassertemperatur unter 10° C liegt! Dies kann dazu führen, dass sich das Überhitzungsthermostat einschaltet, was eine Funktionsstörung des Whirlpools verursachen kann.

INBETRIEBNAHME

Ihr **CALDERA**-Whirlpool wurde während der Herstellung gründlich getestet, um Zuverlässigkeit und langfristige Kundenzufriedenheit zu gewährleisten. Nach dem Testen kann eventuell eine geringe Menge Wasser in den internen Rohren verblieben sein, was unter Umständen vor der Lieferung zu Flecken auf der Wanne oder an den Seiten des Whirlpools führen kann. Wischen Sie die Whirlpool-Wanne vor dem Auffüllen mit einem weichem Tuch aus. Zum erfolgreichen Starten oder Wiederauffüllen des Whirlpools sind die nachstehenden Hinweise genau durchzulesen und zu befolgen.

ACHTUNG

- Whirlpool **NICHT** mit heißem Wasser **FÜLLEN**, da sonst das **Überhitzungsthermostat ausgelöst werden könnte**.
- **EINEN LEEREN WHIRLPOOL NIEMALS EINSCHALTEN**. Sobald die Stromversorgung eingeschaltet wird, werden automatisch kritische Komponenten des Whirlpools wie Bedienelemente, Heizung und andere Systeme aktiviert. Werden diese Komponenten mit Strom versorgt, bevor der Whirlpool gefüllt wird, können Schäden entstehen, die nicht von der Garantie gedeckt sind.
- Benutzen Sie nach dem Füllen Ihren Whirlpool **ERST**, wenn Sie alle unten aufgeführten Schritte durchgeführt haben.
- **GEBEN SIE KEIN** Chlor in den Whirlpool, wenn Sie ihn mit Polyhexamethylenbiguanid (Biguanid, PHMB, z.B. BaquaSpa®) Desinfektionsmittel.
- Bevor Sie den Whirlpool das nächste Mal befüllen, nehmen Sie die Tür zum Maschinenaggregat ab, und prüfen Sie nach, ob die Verbindungen auf beiden Seiten der Pumpe und der Heizung handfest angezogen sind.
Entfernung des Türpaneels - vgl. Abdeckung hinten, innen:
 - a. Entfernen Sie die 2 Schrauben unten an jeder Ecke.
 - b. Suchen Sie die Einkerbungen unten am Paneel und greifen dort mit Ihren Fingern in eine seitliche und die mittlere Einkerbung. Ziehen Sie dann leicht am unteren Seitenpaneel, um die 1. Halterung zu lösen. Greifen Sie anschließend in die andere Einkerbung an der Seite und in der Mitte und ziehen unten an, um die 2. Halterung zu lösen. Senken Sie das Paneel danach ab und stellen es beiseite.
- 1. **ABLAUF SCHLIESSEN und Abdeckung des Filterbereichs, Siebkörbchens, Reuse und Filter entfernen**. Füllen Sie den Whirlpool bis über den Filterbereich und verwenden dabei den an Ihrem Gartenschlauch angebrachten **CLEANSCREEN**-Vorfilter. Der Wasserstand Ihres Whirlpools sollte stets auf einer Höhe von 2,5 cm oberhalb der höchsten Düse im Whirlpool gehalten werden. Setzen Sie den Filter und dann den Auffangkorb sowie den Überlauf nach dem Befüllen des Whirlpools wieder ein.
- 2. **NACHDEM** der Whirlpool mit Wasser gefüllt und die Tür zum Maschinenaggregat verriegelt wurde, muss die Stromversorgung des Whirlpools eingeschaltet werden.
 - Dazu stellen Sie **ZUERST** den Strom im Unter-Schaltkasten des Hauptgehäuseschaltkastens an.
 - **DANACH** öffnen Sie die Tür des Elektro-Unterschaltkastens und setzen den RCD-Unterbrecher zurück.
 - **ANSCHLIESSEND** die Tür des Unter-Schaltkastens schließen und verriegeln.

- 3. UM DIE FUNKTION DES DÜSENSYSTEMS ZU ÜBERPRÜFEN** und die gesamte Restluft aus dem Heizsystem zu entleeren, gehen Sie wie folgt vor:
- Drücken Sie die Funktionstaste neben **Düsen Max**, um beide Düsenpumpen auf „stark“ zu stellen.
 - Wenn das Düsensystem vollständig betriebsbereit ist (was sich durch einen starken und nicht „spuckenden“ Düsenstrahl bemerkbar macht), ist der Füllvorgang des Whirlpools abgeschlossen.
 - Zum Ausschalten der Düsen drücken Sie die Funktionstaste neben **Alles Aus** auf dem Start-Bildschirm, damit alle Funktionen gleichzeitig ausgeschaltet werden.
 - Falls Sie keinen konstanten Strahl beim Wasseraustritt aus den Düsen feststellen, schlagen Sie im Kapitel über die FEHLERDIAGNOSE die Anweisungen zur Vorbereitung des Pumpenbetriebs nach.

WICHTIG: *Darauf achten, dass der Umlenkhebel in mittlerer Position steht.*

- 4. STELLEN SIE DEN TEMPERATURREGLER** auf die gewünschte Temperatur (zwischen 38 °C und 40 °C), legen Sie die Abdeckung auf den Whirlpool, und warten Sie die Stabilisierung der Wassertemperatur ab (ca. 24 Stunden). Vergewissern Sie sich, dass die Abdeckung mit den Befestigungsbändern fest angebracht ist. Überprüfen Sie regelmäßig die Wassertemperatur. Sobald diese über 32° C steigt, gehen Sie zum nächsten Schritt über. Die Whirlpool-Temperatur ist auf einen Wert von 38° C vorprogrammiert, der normalerweise innerhalb von 18 bis 24 Stunden erreicht wird. Die Wassertemperatur lässt sich verstellen, durch Drücken der Taste OPTION und anschließend Drücken der Softtaste neben der **Temperatur** (Softtaste neben ▲ auf dem Bedienfeld drücken, um Temperatur anzuheben oder Softtaste neben ▼ drücken, um sie zu senken). Nach einigen Stunden bleibt die Wassertemperatur innerhalb von 1,5° C der gewählten Temperatur.
- 5. MIT HILFE EINES TESTSTREIFENS UND ENTSPRECHENDER CHEMIKALIEN** passen Sie die Gesamthärte (GA) auf 80 ppm, die Kalkhärte (KH) zwischen **75 - 150 ppm** (wenn Sie ein **Salzsystem benutzen auf** zwischen **25 - 75 ppm**) und dann den pH-Wert des Wassers auf zwischen 7,4 und 7,8 an. Wie diese Einstellungen vorgenommen werden, erfahren Sie im Abschnitt „Wasserqualität und Wasserpflege“.
- BETRIEBSHINWEIS:** *Es ist WICHTIG, zuerst die Gesamthärte anzupassen, da Sie bei unausgewogener GA den pH-Wert nicht korrekt anpassen können und deswegen die Wasserreinigung nicht effektiv wirkt.*

Wenn Sie das **FRESHWATER** Salzsystem benutzen, muss die Kalkhärte zwischen **25 - 75 ppm** liegen. Sollte ihr Wert über 75 ppm betragen, benutzen Sie bitte **VANISHING ACT** (vgl. S. 11).

WICHTIG: *Aktivieren Sie den Spülzyklus (Softtaste neben SPÜLEN auf dem Ausgangsbildschirm drücken), bevor Wasserchemikalien direkt in den Filterbereich des Whirlpools gegeben werden. Alle Strahlumlenker sollten auf mittlere Position gestellt sein.*

- 6. SUPERCHLORIEREN SIE DAS WHIRLPOOL-WASSER** indem Sie 1½ Teelöffel **FRESHWATER** -Chlor (Natriumdichlor) pro 950 l Whirlpoolwasser beimischen und aktivieren danach den Reinigungszyklus.
- 7. MESSEN SIE DEN CHLORRESTWERT IM WASSER.** Beträgt die Restmenge auf den Teststreifen zwischen 1 und 3 ppm, fahren Sie mit dem nächsten Schritt fort. Bei einer Restmenge von weniger als 1 ppm aktivieren Sie den Reinigungszyklus, messen erneut und geben ggf. noch mehr Chlor hinzu.

ACHTUNG: *Eine hohe Konzentration von Desinfektionsmitteln kann Reizwirkungen an Augen, Lunge und Haut des Benutzers hervorrufen. Warten Sie mit der Benutzung des Whirlpools, bis die Reinigungsmittelrückstände den empfohlenen Unbedenklichkeitswert erreicht haben.*

- 8. KONTROLLIEREN SIE** noch einmal ob die Gesamthärte (GA) 40 - 120 ppm und die Kalkhärte (KH) 75-150 ppm betragen (25 - 75 ppm bei Salzsystem) und ob das Wasser im Whirlpool auch wirklich einen pH-Wert zwischen 7,2 und 7,8 aufweist.

BETRIEBSHINWEIS: *Regulieren Sie zuerst die Gesamthärte und den pH-Wert, da sonst die Reinigungsfunktion nicht ordnungsgemäß ablaufen kann.*

Der Whirlpool ist nutzungsbereit, wenn das Wasser im Whirlpool zirkuliert ist und zwischen 1 und 3 ppm Restchlor im Wasser enthalten sind.

BETRIEBSHINWEIS: Um während des zehnmütigen Reinigungszyklus für ordnungsgemäße Wasserumwälzung zu sorgen, sind folgende Schritte auszuführen

- Stellen Sie die Strahlumlenker auf Mittelposition (geteilter Strahl).
- Drehen Sie die Luftregelungshebel gegen den Uhrzeigersinn in Position OFF.

WASSERQUALITÄT UND WASSERPFLEGE

GRUNDLEGENDE INFORMATIONEN

Sauberes Wasser ist wichtig. Die Wasserpflege ist vielleicht der komplizierteste, aber doch ein wichtiger Teil Ihrer Aufgaben als Whirlpool-Besitzer. Ihr Händler kann Ihnen unter Berücksichtigung der lokalen Bedingungen erklären, wie Sie in Ihrem Whirlpool eine perfekte Wasserqualität bekommen und aufrechterhalten.

WICHTIG: Beachten Sie die Hinweise zur Wasserterminologie am Ende dieses Abschnitts.

- **Vollständige Informationen finden Sie im Bedienungshandbuch**, das Sie stets heranziehen sollten.
- **Testen Sie das Wasser** einmal wöchentlich und bei jedem Gebrauch des Whirlpools mit einem Teststreifen.
- **Geben Sie häufig Chemikalien** in kleinen Mengen bei, um ein Überdosieren des Whirlpools zu vermeiden.
- **Wenn Sie ein Salzsystem oder ein Smart Monitoring System** benutzen, beachten Sie bitte die dafür eigenen Bedienungsanleitungen.
- **Verwenden Sie den Whirlpool nur**, wenn der Chlorgehalt zwischen 1 und 3 ppm liegt. Geben bei Bedarf Chlor von Hand zu.
- **Der Besitzer des Whirlpools ist für eine zu hohe oder zu niedrige Einstellung des Chorgehalts verantwortlich.**

WICHTIG: Sie sollten das Wasser Ihres Whirlpools auf jeden Fall alle drei bis vier Monate wechseln. Fragen Sie Ihren **CALDERA**-Händler, ob das Wasser in Ihrer Region irgendwelche besonderen Eigenschaften – z. B. einen hohen Metall- oder Mineralgehalt – aufweist, auf die Rücksicht genommen werden muss.

Ihr individuelles Programm hängt vom Mineralgehalt Ihres Wassers ab und davon, wie oft und mit wie vielen Personen Sie den Whirlpool benutzen.

TABELLE ZUR WASSERQUALITÄT

PARAMETER	SOLLWERT	MIN - AKZEPTABLER BEREICH - MAX	
pH	7,4	7,2	7,8
ALKALITÄT	80 ppm	40 ppm	120 ppm
HÄRTE	100 ppm	75 ppm	150 ppm
HÄRTE (SALZWASSERSYSTEM)	50 ppm	25 ppm	75 ppm
CHLOR	2 ppm	1 ppm	3 ppm

Sie sind für die Aufrechterhaltung der Wasserqualität und der Sauberkeit der Filter in Ihrem Whirlpool verantwortlich. Die Aufrechterhaltung des richtigen Wassergleichgewichts trägt zu einer längeren Lebensdauer der Whirlpool-Komponenten bei und macht das Wasser angenehmer. Ihr Händler kann Ihnen unter Berücksichtigung der lokalen Bedingungen erklären, wie Sie in Ihrem Whirlpool eine perfekte Wasserqualität bekommen und aufrechterhalten. Ihr individuelles Programm hängt vom Mineralgehalt Ihres Wassers ab und davon, wie oft und mit wie vielen Personen Sie den Whirlpool benutzen. Watkins Wellness hat mehrere Wasserpflegesysteme und -produkte entwickelt, die bei autorisierten **CALDERA**-Händlern erhältlich sind.

FRESHWATER Salzsystem	Vanishing Act™ Kalkentferner
FRESHWATER Salzgehalt-Teststreifen	FRESHWATER 5-Wege Teststreifen
FRESHWATER Smart Monitoring System	CLEAN SCREEN -Vorfilter

SICHERER UMGANG MIT CHEMIKALIEN

Wenn Sie Chemikalien verwenden, lesen Sie die Etiketten genau durch, und befolgen Sie exakt die Anweisungen. Obwohl Chemikalien Sie und Ihren Whirlpool bei korrekter Anwendung schützen, können sie in konzentrierter Form gefährlich sein. Befolgen Sie stets die folgenden Richtlinien:

- Lassen Sie nur verantwortungsbewusste Personen mit den Whirlpool-Chemikalien hantieren. Bewahren Sie sie für Kinder unzugänglich auf.
- Messen Sie die angegebenen Mengen exakt ab; nehmen Sie nie mehr. Überdosieren Sie Ihren Whirlpool nicht.
- Gehen Sie mit allen Behältern sorgfältig um. Bewahren Sie sie an einem kühlen, trockenen und gut belüfteten Ort auf.
- Bewahren Sie Behälter mit Chemikalien immer verschlossen auf, wenn Sie sie nicht benötigen. Verschließen Sie die Behälter mit den für sie vorgesehenen Deckeln.
- Atmen Sie keine Dämpfe ein, und vermeiden Sie Kontakt der Chemikalien mit Augen, Nase und Mund. Waschen Sie sich sofort nach Gebrauch die Hände.
- Sollte es dennoch zu Kontakt kommen oder sollten Chemikalien verschluckt werden, befolgen Sie die Sicherheitshinweise auf dem Etikett. Wenden Sie sich an einen Arzt oder an die lokale Giftberatungsstelle. Wenn Sie zum Arzt gehen, nehmen Sie den Behälter mit dem Produkt mit, damit die Substanz identifiziert werden kann.
- Vermeiden Sie Kontakt der Chemikalien mit umgebenden Oberflächen oder Begrünung. Verwenden Sie zum Entfernen von Chemikalienresten keinen Staubsauger.
- Rauchen Sie niemals, wenn Sie mit Chemikalien hantieren. Einige Dämpfe sind sehr leicht entflammbar.
- Bewahren Sie keine Chemikalien im Maschinenaggregat des Whirlpools auf.

SO LEITEN SIE CHEMIKALIEN IN DAS WASSER EIN

WICHTIG: Alle Chemikalien für das Whirlpoolwasser müssen stets direkt ins Wasser gegeben oder direkt vor dem Filterbereich eingefüllt werden, während eine Düsenpumpe läuft. Diese muss dann noch mind. 10 Minuten lang weiterpumpen.

SO MISCHEN SIE DIE CHEMIKALIEN INS WHIRLPOOL-WASSER:

1. Klappen Sie die Abdeckung zurück und entfernen Sie die Abdeckung des Filterbereichs.
2. Zur Aktivierung des Reinigungszyklus die Funktionstaste neben **Spülzyklus** auf dem Start-Bildschirm drücken.
3. Messen Sie die empfohlene Chemikalienmenge genau ab und gießen Sie sie langsam in den Filterkorbbereich. Vermeiden Sie jeden Kontakt der Chemikalien mit Ihren Händen und Augen und mit der Oberfläche der Whirlpoolwanne und der Verkleidung.
4. Bringen Sie den Deckel wieder am Filterbereich an und schließen die Whirlpoolabdeckung. **Gefahr des Ertrinkens:** Lassen Sie einen offenen Whirlpool niemals aus den Augen!

⚠ **ACHTUNG:** Eine hohe Konzentration von Reinigungsmitteln kann Reizwirkungen auf die Augen, Lunge und die Haut des Benutzers hervorrufen. Warten Sie mit der Benutzung des Whirlpools, bis die Reinigungsmittelrückstände den empfohlenen Unbedenklichkeitswert erreicht haben.

WICHTIGER HINWEIS ZU „SUPERCHLORIERUNG/CHLORFREIE SCHOCKBEHANDLUNG: Wenn Sie Ihren Whirlpool superchloriert oder chlorfrei schockbehandelt haben, lassen Sie die Abdeckung mindestens 20 Minuten lang offen, damit die Oxidiermitteldämpfe abziehen können. Eine hohe Konzentration an Oxidiermitteldämpfen, die nach einer Schockbehandlung (nicht der täglichen Reinigung) unter der Abdeckung bleibt, kann eventuell zu Verfärbung oder Schäden an der Unterseite der Abdeckung führen. Diese Art von Beschädigung wird als chemischer Missbrauch betrachtet und ist von der eingeschränkten Garantie nicht abgedeckt.

GRUNDLAGEN DER WASSERPFLEGE

- **Testen:** Testen Sie das Wasser wöchentlich bzw. bei jedem Gebrauch des Whirlpools mit den praktische 5-Wege-Teststreifen oder – für genauere Ergebnisse – mit einem Flüssigkeits-/Tabletten-Reagens-Testkit. Beachten Sie die beiliegende Anleitung. Wichtige Parameter: Reinigerpegel, pH, Kalkhärte (KH) und Gesamtalkalität (GA). Lagern Sie die Testausrüstung an einem dunklen, kühlen und trockenen Ort, um ihre Wirksamkeit nicht zu beeinträchtigen.
- **Wasserfiltration:** Die in **CALDERA**-Whirlpools eingesetzte Filtration hält das Wasser durch Zirkulieren eines Desinfektionsmittels und Entfernen von Verunreinigungen aus dem Whirlpool sauber. Für eine optimale Filterleistung müssen diese regelmäßig inspiziert und gereinigt werden.
- **Chemisches Gleichgewicht/pH-Regelung:** Es ist wichtig, die hauptsächlichsten Wasserparameter (Gesamtalkalität, Kalkhärte, pH) so einzustellen, dass sie innerhalb der empfohlenen Bereiche Liegesitzen, um sie zu stabilisieren bzw. ins Gleichgewicht zu bringen.

WHIRLPOOL-ALKALINITÄT WASSER (KALKBILDUNGS-ZONE)	8,2	PH-SENKENDES MITTEL HINZUGEBEN ZUR SENKUNG DES PH-WERTS
	7,8	
KOMFORTZONE	7,6	IDEAL
	7,4	
	7,2	
SAURES WHIRLPOOL WASSER (KORROSIONS-ZONE)	6,8	PH-ERHÖHENDES MITTEL HINZUGEBEN ZUR ERHÖHUNG DES PH-WERTS
	pH	

Bringen Sie die Wasserchemie jedes Mal, wenn Sie den Whirlpool mit frischem Wasser füllen, aber auch während der Nutzungsdauer dieses Wassers ins richtige Gleichgewicht. Indem das Gleichgewicht des Wassers gewahrt, ein sicherer pH-Bereich aufrecht erhalten und die Bildung von Kalkablagerung an der Whirlpool-Ausrüstung verhindert wird, werden Beschädigungen vermieden.

Ein niedriger pH-Wert kann zu einer Beschädigung der Metallkomponenten führen, während ein hoher pH-Wert einen hohen Kalkgehalt und somit Kalkablagerungen verursachen kann. Ihr Händler sollte Sie detailliert zum Thema Wasserchemie aufklären, sobald Ihr neuer Whirlpool zum ersten Mal mit Wasser gefüllt wird.

- Die drei folgenden Wasserkomponenten müssen im Gleichgewicht gehalten werden, um eine Beschädigung des Whirlpools zu vermeiden. Bringen Sie diese Komponenten in der hier angegebenen Reihenfolge ins Gleichgewicht, da der Ausgleich einer Komponente zum Ausgleich der folgenden mit einer Mindestmenge an Chemikalien beiträgt.
1. **Kalkhärte** – Der KH-Wert gibt den Gesamtgehalt an gelöstem Kalzium im Wasser an. Geringe Mengen können das Wasser korrosiv machen, während große Mengen Kalkablagerungen an den Komponenten des Whirlpools verursachen können. Die empfohlene Kalkhärte liegt zwischen **75 - 150 ppm**. Beim **Salzsystem** wird eine Härte von **25 - 75 ppm** empfohlen. Wenn der KH-Wert zu hoch ist, senken Sie ihn mit dem **VANISHING ACT** Kalkentferner gemäß Anleitung (S. 11). Wenn die KH im richtigen Bereich liegt, bleibt dieser Wert stabil, bis frisches Wasser beigemischt wird. Beim Füllen des Whirlpools aus einer Wasserenthärtungsquelle muss darauf geachtet werden, dass der Kalkgehalt im empfohlenen Bereich bleibt und Schäden am Whirlpool vermieden werden.
 2. **Gesamtalkalität (GA)** - Die GA misst die Beständigkeit des Wassers gegen Veränderungen des pH-Werts oder der Pufferleistung. Eine niedrige GA ermöglicht ein starkes Schwanken des pH-Werts. Es wird ein GA-Wert im Bereich von **40 - 120 ppm** empfohlen. Zum Anheben der GA, verwenden Sie bitte pH/Alkalinity Up (Natriumhydrogenkarbonat). Verwenden Sie zum Senken der GA Monarch pH/Alkalinity Down (Natriumbisulfat). Wenn sich die GA im Gleichgewicht befindet, bleibt sie mit zum nächsten Ablassen des Wassers und Wiederauffüllen des Whirlpools stabil. Wir empfehlen, den GA-Wert einmal monatlich zu messen. Ein Erhöhen/Senken der GA kann starke Schwankungen des pH-Werts zur Folge haben. Ignorieren Sie die pH-Anzeige auf den Teststreifen, während Sie die GA ins Gleichgewicht bringen.
 3. **pH** - Der pH-Wert gibt Säuregrad und Alkalität an. Durch die Aufrechterhaltung des richtigen pH-Werts wird die Wirksamkeit

des Desinfektionsmittels optimiert. Außerdem werden Schäden am Whirlpool und das körperliche Unbehagen der Whirlpool-Benutzer minimiert. Ein niedriger pH-Wert bewirkt eine nachlassende Wirkung des Desinfektionsmittels, verursacht Korrosion und wird von den Whirlpool-Benutzern als unangenehm empfunden. Ein hoher pH-Wert neutralisiert das Desinfektionsmittel, erleichtert Kalkablagerungen und trübt das Wasser. Es wird ein pH-Wert im Bereich von **7,2 - 7,8** empfohlen. Verwenden Sie zum Senken des pH-Werts **FRESHWATER** pH/Alkalität Down (Natriumbisulfat). Um den pH-Wert anzuheben, pH-/Alkalinity Up (Natriumhydrogencarbonat) verwenden.

- **Wasserverbesserer:** Das Wasser, mit dem ein Whirlpool gefüllt wird, ist von Standort zu Standort und Benutzer zu Benutzer verschieden, weshalb es wichtig ist, den Händler bei der Wahl eines geeigneten Programms zu konsultieren.
 - a. **Vanishing ACT** – Ein hoher Kalkgehalt und große Mengen bestimmter Mineralien können durch die einmalige Behandlung mit **VANISHING ACT** entfernt werden. Ein hoher Kalkgehalt kann Kalkablagerungen an der Whirlpool-Ausrüstung und der Wanne verursachen.
 - b. **Clean SCREEN**-Vorfilter – Der **CLEAN SCREEN**-Vorfilter sollte bei jedem Füllen und Nachfüllen des Whirlpools verwendet werden, um Verunreinigungen aus dem Wasser – besonders Eisen, Kupfer und Mangan – zu entfernen. Viele Wasserquellen, darunter auch Brunnenwasser, enthalten hohe Konzentrationen von Mineralien, die Fleckenbildung an der Wanne und an Kunststoffteilen verursachen können.
 - c. **Flecken- und Kesselsteinkontrollflüssigkeit** – Für Wasser mit einem hohen Kalk- und Mineraliengehalt ist es evtl. erforderlich, eine Flecken- und Kesselsteinkontrollflüssigkeit zur Verhinderung von Kalkablagerungen zu verwenden. Wenn Wasser aus dem Whirlpool verdunstet und neues Wasser hinzugefügt wird, erhöht sich die Menge an gelösten Mineralien wie Kalk, Kupfer, Eisen und Mangan. (Minimieren Sie die Verdunstung, indem Sie die Abdeckung auf dem Whirlpool belassen, wann immer dies möglich ist.) Ein hoher Eisen- oder Kupfergehalt im Wasser kann grüne oder braune Flecken am Whirlpool verursachen.
 - d. **Schaumhemmer** - Von den Körpern der Benutzer und ihrer Badekleidung gelangt Seife ins Whirlpool-Wasser, die beim Einschalten der Düsen ein Schäumen des Wassers bewirken kann. Bei einer niedrigen Kalkhärte (bei weichem Wasser) kann die Schaumbildung verstärkt werden. Ozon kann diese Restseife zwar oxidieren, doch kann es nötig werden, zur nachhaltigeren Unterdrückung der Schaumbildung einen Schaumhemmer beizufügen. Zu viel Seife im Wasser ist ein Problem, das evtl. nur durch einen Wasserwechsel behoben werden kann.
- **Oxidationsmittel:** Ozon und Monopersulfat (MPS) sind Oxidationsmittel, die verwendet werden, um die Bildung von Verunreinigungsstoffen zu verhindern, die Wirkung von Reinigungsmitteln zu maximieren, die Verwendung von Chlor zu minimieren und die Klarheit des Wassers zu verbessern. Sie müssen in Verbindung mit EPA-registrierten Reinigungsmitteln verwendet werden. Das **FRESHWATER** III High Output Ozone System verwendet eine Corona-Entladungstechnologie, um eine hohe Konzentration von Ozon zu erreichen, das rund um die Uhr in den Wasserkreislauf eingespritzt wird. Das chlorfreie Monopersulfat (MPS)-Oxidationsmittel ist ein Oxidationsgranulat.
- **Desinfektions- (Reinigungs)-mittel:** Durch die konstante Aufrechterhaltung der empfohlenen Restmengen eines amtlich zugelassenen Desinfektionsmittels wird das Auftreten gefährlicher Bakterien und Viren im Whirlpool-Wasser reduziert. Es wird ungebundenes Chlor (FAC), die Menge der verfügbaren Chlor-Desinfektion, von **1 - 3 ppm** empfohlen. Ein niedriger Gehalt an ungebundenem Chlor kann ein schnelles Wachstum von Bakterien und Viren im warmen Wasser zulassen, während ein hoher Gehalt Reizungen von Augen, Lunge und Haut der Benutzer verursachen kann. Jedem Desinfektionsmittel liegt eine Anleitung bei, in der die richtige Menge und der richtige Zeitpunkt für das Beimischen zum Whirlpool-Wasser beschrieben sind. Lassen Sie sich von Ihrem Händler bzgl. der korrekten Reinigung des Whirlpool-Wassers beraten.

WATKINS WELLNESS empfiehlt die folgenden Reinigungsmittel:

- **FRESHWATER SALZsystem**
- Konzentriertes Chlor-Granulat
- Flüssiges Natrium-Hypochlorit (nicht spritzfreies verwenden)

WATKINS WELLNESS hat außerdem folgende Desinfektionsmittel genehmigt:

- Biguanid

WARNUNG: VERWENDEN SIE KEIN Trichlor, Bromochlorodimethylhydantoin (BCDMH) oder irgendwelche Arten komprimierter Brom- oder Chlorlösungen, Säuren oder Reiniger, die nicht von **WATKINSWELLNESS** empfohlen werden.

DAS CALDERA WHIRLPOOL-WASSERPFLEGEPROGRAMM

SO FÜLLEN SIE DEN WHIRLPOOL MIT WASSER

Mit dem **FRESHWATERCLEAN SCREEN**-Vorfilter können Sie unerwünschte Verunreinigungsstoffe wie Rost, Schmutz, Putzmittelreste und Algen aus dem Wasser entfernen. Außerdem werden gelöste Metalle, Kupfer, Eisen und Mangan entfernt. Im Lieferumfang des Vorfilters **CLEAN SCREEN** ist eine entsprechende Anleitung enthalten. Füllen Sie den Whirlpool immer über den Filterbereich. Füllen Sie Ihren Whirlpool nicht mit Wasser aus einem Schwimmbecken, da Chemikalien für Schwimmbecken sich sehr von denen für Whirlpools unterscheiden und Ihren Whirlpool beschädigen können.

SO LEITEN SIE CHEMIKALIEN IN DAS WASSER EIN

Alle Chemikalien für das Whirlpool-Wasser, einschließlich Dichlorgranulat, MPS, Granulat zur Erhöhung oder Senkung des pH-Werts, Granulat zur Erhöhung der Gesamthärte, flüssiger Flecken- und Kesselsteinhemmer und flüssiger Entschäumer, müssen immer direkt über den Filterbereich zugegeben werden, während die Düsenpumpe mit hoher Geschwindigkeit arbeitet. Die Pumpe muss mindestens zehn Minuten lang laufen und die Abdeckung darf nicht aufgesetzt sein. Mit der Taste/Funktion „Reinigungszyklus“ wird sichergestellt, dass die Chemikalien beim Zugeben richtig gemischt werden.

MACHEN SIE DIE DESINFEKTION ZUR ROUTINE

Messen Sie in Ihrem ersten Monat als Whirlpool-Besitzer täglich den Restgehalt an Desinfektionsmittel, um Standardwerte für die erforderliche Desinfektionsmittelmenge im Verhältnis zur Nutzung des Whirlpools zu ermitteln. Der erforderliche Reiniger gibt die Menge an ungebundenem Chlor an, das für die Zahl der Benutzer und ihre gesamte Nutzungsdauer nötig ist. Beispiel: Wenn der Whirlpool 20 Minuten lang täglich von zwei Personen genutzt wird, wird ein regelmäßiger Desinfektionsmittelbedarf erzeugt. Damit wird festgestellt, wie viel Desinfektionsmittel beigemischt werden muss, um den richtigen Restgehalt aufrechtzuerhalten. Wenn die Belastung durch eingeladene Gäste stark zunimmt, ändern sich auch Menge und Häufigkeit der erforderlichen Desinfektionsmittelzugabe stark.

CHLOR (NATRIUMDICHLOR)

Watkins Wellness empfiehlt zur Wasserreinigung den Gebrauch von **FRESHWATER** konzentriertem Chlorgranulat (Natriumdichlor). Natriumdichlor wird empfohlen, weil es vollständig löslich ist, sich schnell auflöst und nahezu pH-neutral ist. Es wird ein ungebundener Chlorgehalt von 1 - 3 ppm zur Whirlpool-Reinigung empfohlen.

Ist der UC-Gehalt zu niedrig: Anheben durch Hinzufügen von Natriumchlorin-Granulat.

Wenn der ungebundene Chlorgehalt zu hoch ist: Lassen Sie etwas Zeit verstreichen; der UC-Wert nimmt allmählich ab.

Wenn der Whirlpool nach Chlor riecht: superchlorinieren oder Schockreinigung. Ungebundenes Chlor ist geruchlos, während gebundenes Chlor (Chloramine) einen starken Chlorgeruch besitzt, der durch eine Schockbehandlung des Wassers beseitigt werden kann.

WICHTIG: Es gibt verschiedene Arten von stabilisiertem Chlor für die Verwendung in Whirlpools und Schwimmbecken. Es ist äußerst wichtig, dass Sie ein Produkt wählen, das zur Verwendung in Whirlpools geeignet ist. Die Verwendung eines falschen Produkts wie zum Beispiel Trichlor, das einen sehr niedrigen pH-Wert (2,6) hat, sich in heißem Wasser zu schnell auflöst und dadurch ein extrem hohes Chlorniveau verursacht, beschädigt Ihren Whirlpool **GARANTIERT**. Der Einsatz einer flüssigen oder konzentrierten Form von Brom/Chlor oder eines nicht zugelassenen Desinfektionsmittels führt **UNWEIGERLICH** zu Schäden am Whirlpool und ist von der eingeschränkten Garantie ausdrücklich ausgeschlossen.

DURCHFÜHRUNG EINER SUPERCHLORIERUNG/CHLORFREIEN SCHOCKBEHANDLUNG

Im Rahmen des von Ihnen gewählten Reinigungsprogramms kann eine wöchentliche oder monatliche Superchlorierung (1,5 TL Dichlor/950 l) oder Schockbehandlung (4 TL MPS/950 l) erforderlich sein. Durch die Steigerung des Chlorgehalts auf 3 ppm für eine Dauer von 24 - 48 Stunden werden übermäßige Verunreinigungen und Chloramine aus dem Wasser entfernt. Natriumdichlor hat die sechsfache Stärke von MPS und ist zur wöchentlichen Schockbehandlung für diejenigen Benutzer besser geeignet, die den Whirlpool sehr häufig benutzen. Wenn Sie Ihren Whirlpool superchloriert oder schockbehandelt haben, schalten Sie alle Düsen ein und lassen Sie die Abdeckung mindestens 20 Minuten lang offen, damit die Oxidiermitteldämpfe abziehen können und Schäden und Verfärbungen an der Abdeckung und den Kissen verhindert werden. Diese Art von Beschädigung wird als chemischer Missbrauch betrachtet und ist von der eingeschränkten Garantie nicht abgedeckt.

WICHTIG: Lassen Sie das ungebundene Chlor immer auf einen Wert unter 3 ppm sinken, bevor Sie Ihren Whirlpool benutzen.

⚠️ GEFAHR: Lassen Sie einen offenen Whirlpool niemals unbeaufsichtigt, besonders nicht, wenn Kinder anwesend sind!

FRESHWATER IQ (OPTIONAL)

Dieses **FRESHWATER IQ**-System besteht aus dem **FRESHWATER** Salzsäuresystem und dem **FRESHWATER** Smart Monitoring System, das mit bahnbrechender Technologie Ihr Wasser stündlich testet. Er sagt Ihnen genau, was Sie tun müssen, um sauberes, klares und korrektes Wasser zu erhalten.

FRESHWATER SALZSYSTEM (OPTIONAL)

Das **FRESHWATER** Salzsäuresystem konvertiert Wasser und Natriumchloridsalz zu einem Chlor-Desinfektionsmittel. Das **FRESHWATER** Salzsäuresystem ist mit chlorbasierten Systemen und Chemikalien kompatibel. Das System erfordert zwar einen reduzierten Wartungsaufwand, läuft aber nicht automatisch. Es ist wichtig, dass der Benutzer das Wasser regelmäßig testet und ins Gleichgewicht bringt. Für eine längere Haltbarkeit der Befestigungsteile wird eine Kalkhärte von **25 - 75 ppm** empfohlen. Weitere Anweisungen finden Sie im **FRESHWATER** Salzsäuresystem Handbuch.

WEITERE FRESHWATER WASSERPFLEGEPRODUKTE

- **FRESHWATER CLEAN SCREEN**-Vorfilter
- **FRESHWATER** Konzentriertes Chlorgranulat
- **SÜSSWASSER** Monopersulfat (MPS), chlorfreies Oxidationsmittel (nicht kompatibel mit **FRESHWATER** Smart Monitoring System)
- Hochleistungsfähiges Ozonsystem (nicht kompatibel mit dem **FRESHWATER** Smart Monitoring System)
- **VANISHING ACT** Kalkentferner

Es ist wichtig, sich an die empfohlenen Anwendungs- und Pflegeprogramme für die Nutzung jedes Produkt zu halten. Wenn der Whirlpool über einen längeren Zeitraum, wie z. B. einen ganzen Nachmittag oder Abend, verwendet wird, ist zusätzliches Reinigungsmittel notwendig.

VANISHING ACT ANLEITUNGEN



MAKENA



SALINA



MARTINIQUE



SEYCHELLES



REUNION



KAUAI

Gebrauchsanweisungen:

1. Messen Sie nach dem Füllen des Whirlpools den Härtegrad des Wassers mit einem Teststreifen. Liegt die Kalkhärte über **100 ppm**, mit dem **VANISHING ACT** Kalkentferner das Wasser "weicher" machen. **Vorgeschlagener Härtegrad: zwischen 75 - 150ppm, (muss bei Verwendung des FRESHWATER Salzsystems bei 25-75ppm Liegesitzn, damit das System funktioniert).**
2. Spülen Sie den **VANISHING ACT**-Kalkentferner unter laufendem Wasser, bis klares Wasser austritt. Wird er dann in den Whirlpool platziert, kann es zu leichten Farbveränderungen im Wasser kommen. Dies kann problemlos mit Chlor bereinigt werden.
3. Sehen Sie sich Ihren Whirlpool an, um herauszufinden, über welche Düsenansaugarmatur der **VANISHING ACT** Kalkentferner gestülpt werden muss. Verwenden Sie den Kreis zur Feststellung des Orts.
 - a. Drücken Sie die Funktionstaste **OPTIONS** auf dem Bedienfeld.
 - Drücken Sie die Taste neben **Setup**
 - Drücken Sie die Taste neben **Mehr**
 - Drücken Sie die Taste neben **Weiches Wasser**, um die Niedriggeschwindigkeits-Düsenpumpe für 6 Stunden zu starten.
 - Drücken Sie den **VANISHING ACT** Kalkentferner fest gegen die entsprechende Düsenansaugarmatur.

- b. Testen Sie das Whirlpoolwasser auf den Härtegrad nachdem sich die Düsen abstellen - was etwa nach 6 Stunden sein wird.

WICHTIG:

- **Stellen Sie vor dem Einsteigen in Ihren Whirlpool mit einem von den zuständigen Behörden zugelassenen Desinfektionsmittel stets sicher, dass das Wasser optimal eingestellt und vorschriftsmäßig desinfiziert wurde.**
- **Für eine maximale Wirksamkeit achten Sie bitte darauf, dass der Kalkentferner während des Gebrauchs auf der Ansaugarmatur bleibt.**
- **Wenn die Wasserhärte sich bereits im empfohlenen Bereich oder darunter befindet, ist eventuell kein Kalkentferner erforderlich.**
- **Wenn die anfängliche Wasserhärte bei über 200ppm liegt, werden möglicherweise mehrere Kalkentferner benötigt.**

OZONPFLEGE (OPTIONAL)

Wenn nur wenige oder gar keine Ozonbläschen aus dem Heizungsrücklauf austreten (verstopfte Ozoneinspritzung), reinigen Sie die Einspritzung:

⚠️ GEFAHR: In den Luftwegen des Ozonisators und der Einspritzung sammelt sich Salpetersäure an, die bei direktem Hautkontakt zu schweren chemischen Verbrennungen führt. Daher bei der Arbeit den Zuläufen des Ozonisators oder der Einspritzung bitte stets Arbeitshandschuhe, Schutzbrille und Schutzkleidung tragen. Um keine Salpetersäure einzuatmen oder anderweitig einzunehmen, blasen Sie NICHT in oder saugen Sie NICHT an den Zwischenstücken, Bauteilen oder Rohren der Ozonisor- oder Einspritzungsleitungen.

1. Gießen Sie 0,5 l weißen Essig in ein Glas oder einen Eimer.
2. Lockern Sie vorsichtig den langen, unten am Ozonator befestigten Schlauch im Maschinenaggregat.
3. Hängen Sie das Ende des Schlauchs in den Essig und vergewissern Sie sich, dass das Ende des Schlauchs bis zum Boden des Behälters reicht.
4. Lassen Sie den Whirlpool laufen, bis die 0,5 l Essig verbraucht sind. So kommt normalerweise genug Essig in den Einspritzer, um die Verstopfung zu lösen.
5. Schließen Sie den Schlauch wieder an den Boden des Ozonators an.

Schäden durch die Wasserchemie sind nicht von der Garantie gedeckt. Sie und nur Sie haben Kontrolle über den Chemikalienpegel und die Wasserqualität im Whirlpool. Bei ordnungsgemäßer Basispflege können Sie jahrelang den erholsamen Effekt Ihres Whirlpools genießen. Wenn Sie Fragen zu Chemikalien oder ihrer Anwendung im Whirlpool haben, wenden Sie sich an Ihren autorisierten Händler oder an Watkins Wellness. Ozon kann NICHT zusammen mit dem **FRESHWATER IQ** Smart Monitoring System verwendet werden.

RICHTIG:

- GEBEN Sie alle Chemikalien langsam in den Filterbereich und lassen Sie die Düsenpumpe 10 Minuten lang laufen.
- Gehen Sie mit besonderer Vorsicht vor, wenn Sie Natron zum Reinigen von Innen- oder Außenflächen aus Kunststoff verwenden.

WICHTIG: Watkins Wellness empfiehlt NICHT die Verwendung von schwimmenden Verteilern für Chemikalien. Schäden an der Whirlpool-Wanne oder an Komponenten aufgrund von schwimmenden Chemikalienverteilern sind von der eingeschränkten Garantie ausdrücklich ausgeschlossen. Schwimmende Verteiler können in einem bestimmten Bereich festgehalten werden, was zu einer übermäßigen Desinfektion oder zur Freisetzung großer Klumpen des Desinfektionsmittels führt, die die Wanne und die Abdeckung sehr schnell verätzen können.

FALSCH:

- Verwenden Sie keine komprimierten Desinfektionsmittel.
- Verwenden Sie kein Reinigungssystem, das mit Schwimmern arbeitet, da es für Ihr Whirlpool/Whirlpoolwartungsprogramm eine schlechte bis gar keine Lösung darstellt.
- Vermeiden Sie Reiniger, die nicht speziell für Whirlpools geeignet sind.
- Verwenden Sie keine Swimmingpoolsäure (Chlorwasserstoffsäure) zur Verringerung des pH-Werts.
- Verteilen oder spritzen Sie Chemikalien nicht auf die Wasseroberfläche. Diese Methode kann zu chemisch verursachter Blasenbildung auf der Whirlpool-Oberfläche führen (chemischer Missbrauch).

WASSERPFLEGEHINWEISE WÄHREND EINES URLAUBS

Wenn Sie wegfahren, sollten Sie diese Hinweise befolgen, um die Wasserqualität Ihres Whirlpools zu erhalten:

KURZE ABWESENHEIT (3-5 TAGE)

1. Regeln Sie den pH-Wert nach den Hinweisen im Abschnitt über Wasserqualität und -pflege.
2. Reinigen Sie das Wasser nach dem Schockverfahren, das Sie ebenfalls im Abschnitt über Wasserqualität und Wasserpflege finden.
3. Verschließen Sie die aufgelegte Abdeckung mit den Befestigungsbändern.
4. Reinigen Sie bei Ihrer Rückkehr das Wasser nach dem Schockverfahren und regeln Sie den pH-Wert.

LANGE ABWESENHEIT (5-14 TAGE)

Bevor Sie wegfahren:

1. Stellen Sie mindestens einen Tag vor Ihrer Abreise die niedrigste Temperatur ein. Diese Einstellung sollte also etwa einer Wassertemperatur von 27°C entsprechen.

WICHTIG: Oxidationsmittel für Whirlpool-Wasser, wie etwa Natriumdichlor (Chlor), bleiben in warmem Wasser (27°C) erheblich länger wirksam als in heißem (38°C - 40°C).

2. Regeln Sie den pH-Wert wie erforderlich. Reinigen Sie das Wasser nach dem Schockverfahren.

Wenn Sie zurückkommen:

3. Reinigen Sie das Wasser nach dem Schockverfahren. Wählen Sie wieder die ursprüngliche Temperatureinstellung. Das Whirlpool-Wasser kann wieder sicher benutzt werden, wenn der Pegel der freien verfügbaren Chlorreststoffe auf einen Wert unter 3,0 ppm gefallen ist.

WICHTIG: Wenn Sie Ihren Whirlpool längere Zeit nicht benutzen (länger als 14 Tage) und kein Wartungsservice (oder Nachbar) für die Wasserpflege verfügbar ist, empfehlen wir, den Whirlpool zu entleeren oder winterfest zu machen.

ZUSÄTZLICHE WASSERPFLEGE

Die richtige Wasserreinigung und das richtige Mineralgleichgewicht (pH-Steuerung) sind für eine umfassende Pflege des Whirlpool-Wassers absolut unerlässlich. Die folgenden zwei, weithin gebräuchlichen Wasserzusätze können gewählt werden:

Mineralienablagerungshemmer

Wenn Wasser aus dem Whirlpool verdunstet und neues Wasser hinzugefügt wird, erhöht sich die Menge an gelösten Mineralien. (Reduzieren Sie das Verdampfen, indem Sie die Abdeckung, wann immer möglich, auf den Whirlpool legen.) Mit der Zeit kann das Whirlpool-Wasser „hart“ genug werden (Kalkhärte zu hoch), um die Heizung durch Verkalkung zu beschädigen. Eine geeignete pH-Kontrolle kann diese Gefahr auf ein Minimum reduzieren.

Die normale Erhöhung der Seifenkonzentration macht den Wasserwechsel oft genug erforderlich, sodass Mineralienablagerungen normalerweise kein Problem darstellen.

Gelegentlich kann hoher Eisen- oder Kupfergehalt im Wasser grüne oder braune Flecken im Whirlpool verursachen. Ein Flecken- und Kalkhemmer kann zur Reduzierung dieser Metalle beitragen.

WICHTIG: Brunnenwasser kann hohe Konzentrationen an Mineralien aufweisen. Wenn Sie das Wasser weniger stark einfließen lassen und Wasserfilter mit extrafeinen Poren verwenden (Reihenvorfilter wie der **CLEAN SCREEN-**Vorfilter), können viele der größeren Partikel bei der Füllung des Whirlpools aufgefangen werden. Reihenvorfilter sind bei Ihrem lokalen **CALDERA-**Händler erhältlich.

Schaumhemmer

Das Whirlpool-Wasser muss gewechselt werden, weil sich immer mehr Seifenreste darin ansammeln. Diese Seifenreste führen bei der Verwendung der Düsen normalerweise zu Schaumbildung. Seifenreste kommen aus zwei Quellen in das Whirlpool-Wasser: von den Körpern der Benutzer, auf denen sich noch Seifenreste vom Duschen befinden, und von der Schwimmbekleidung, die nach dem Waschen noch Seifenreste enthält.

Schaumhemmer können die Schaumbildung unterdrücken, sie können aber die Seifenreste nicht aus dem Wasser entfernen. Seife kann nur sehr schwer aus dem Wasser entfernt werden, da sie durch keinen chemischen Zusatz oxidiert wird. Nur Ozon kann Seife oxidieren. Mit der Zeit wird eine hohe Seifenkonzentration im Wasser vorhanden sein, was auf der Haut der Benutzer ein unreines Gefühl hervorruft, das nicht beseitigt werden kann. Wenn das der Fall ist, ist es Zeit, den Whirlpool zu leeren und neu zu füllen. Je nach der eingebrachten Seifenmenge sollte das Wasser etwa vier Monate benutzt werden können, bevor es ausgetauscht werden muss.

GLOSSAR

Die folgenden chemischen Begriffe werden in diesem Abschnitt über Wasserqualität und Wasserpflege verwendet. Wenn Sie ihre Bedeutung kennen, werden Sie auch den Wasserpflegeprozess besser verstehen.

Bromamine: Substanzen, die gebildet werden, wenn Brom mit Stickstoff aus Körperölen, Urin, Schweiß etc. reagiert. Im Gegensatz zu Chloraminen haben Bromamine keinen stechenden Geruch und sind ein effizienter Reiniger.

Brom: Ein Halogenreiniger (aus derselben chemischen Familie wie Chlor). Brom gibt es meist als Stick, Tablette oder als Körner. Die Verwendung eines Brom-Sticks oder Tablette ist jedoch NICHT empfohlen. NICHT ZUSAMMEN mit dem Smart Monitoring System zu benutzen

Kalkhärte: Die Menge an gelöstem Kalzium im Whirlpool-Wasser. Sie sollte zwischen 75 - 150 ppm Liegesitzn (beim Salzwassersystem zwischen 25 - 75 ppm). Hohe Kalziummengen führen zu trübem Wasser und Kalkablagerungen. Zu geringe Kalziumwerte können die Whirlpool-Anlage beschädigen.

Chloramine: Substanzen, die gebildet werden, wenn Chlor mit Stickstoff aus Körperölen, Urin, Schweiß etc. reagiert. Chloramine können die Augen reizen und stark riechen. Im Gegensatz zu Bromaminen sind Chloramine ein schwächerer, langsamerer Reiniger.

Chlor: Eine wirksame Chemikalie zur Desinfizierung von Whirlpools. Watkins Wellness empfiehlt die Verwendung von Chlorgranulat vom Typ Natriumdichlor. Dieser Typ wird bevorzugt, weil er vollständig löslich und nahezu pH-neutral ist.

Chlor- oder Bromreststoffe: Die Menge an Chlor oder Brom, die übrig bleibt, nachdem der Chlor- oder Brombedarf gedeckt ist. Die Restmenge ist demnach die Menge an Desinfektionsmittel, die für die chemische Abtötung von Bakterien, Viren und Algen noch zur Verfügung steht.

Korrosion: Die allmähliche Abnutzung der Metall- und Kunststoffteile des Whirlpools, die normalerweise durch chemische Reaktionen verursacht wird. Im Allgemeinen wird Korrosion durch einen niedrigen pH-Wert oder Wasser hervorgerufen, dessen GA-, KH-, pH- oder Reinigerwerte sich nicht innerhalb des empfohlenen Bereichs befinden.

Halogen: Eines der fünf folgenden Elemente: Fluor, Chlor, Brom, Jod und Astatin.

MPS: Monopersulfat ist ein Oxidationsmittel ohne Chloranteile.

Salpetersäure: Salpetersäure ist eine hochgradig korrosive Chemikalie, die als Nebenprodukt bei der Ozonbildung entsteht. Salpetersäure wird in sehr kleinen Mengen hergestellt und ist im ozonhaltigen Wasserfluss leicht löslich.

Oxidationsmittel: Der Gebrauch einer Oxidationschemikalie soll die Bildung von Verunreinigungsstoffen verhindern, die Wirkung von Reinigungsmitteln maximieren, die Verwendung von Chlor minimieren und für klareres Wasser sorgen. Siehe MPS und Ozon.

Ozon: Ozon ist ein starkes Oxidationsmittel, das in der Natur vorkommt und vom Menschen künstlich hergestellt wird. Ozon bildet keine Nebenprodukte; es oxidiert Chloramine und ändert den pH-Wert des Wassers nicht. Ozon kann NICHT zusammen mit dem Smart Monitoring System verwendet werden.

pH: Das Maß für den Säure- und Laugengehalt des Whirlpool-Wassers. Für Ihren Whirlpool wird ein pH-Wert zwischen 7,2 und 7,8 empfohlen. Bei einem Wert von unter 7,0 (pH-Neutralität) enthält das Whirlpoolwasser zu viel Säure und kann die Heizungsanlage beschädigen. Über 7,8 ist das Wasser zu alkalisch, was zu trübem Wasser und zu Kalkablagerungen an Wanne und Heizung führen kann.

ppm: Abkürzung für „parts per million“ (Teilchen pro Million) – die Standardmaßeinheit für die Chemikalienkonzentration im Wasser. Entspricht der Maßeinheit mg/l (Milligramm pro Liter).

Reagens: Ein chemischer Stoff in Form von Flüssigkeit, Pulver oder Tabletten, der bei chemischen Tests verwendet wird.

Desinfektionsmittel: Desinfektionsmittel werden bei Erreichen bestimmter Restmengen hinzugefügt. Im Whirlpool muss ein bestimmtes Füllniveau dieser Zusatzmittel aufrechterhalten werden, um den Whirlpool-Benutzer vor pathogenen Organismen zu schützen, die Krankheiten und Infektionen über das Whirlpool-Wasser übertragen können.

Kalkablagerungen: Raue, kalziumhaltige Ablagerungen, die die Whirlpool-Flächen, Heizelemente, Armaturen und Leitungen benetzen und Filter verstopfen können. Kalkablagerungen werden im Allgemeinen vom Mineralgehalt in Verbindung mit einem hohen pH-Wert verursacht. Höhere Wassertemperaturen sind für die Kalkbildung förderlich.

Superchlorierung: Wird auch als „Schockbehandlung“ bezeichnet. Superchlorierung besteht in der Beimengung von beträchtlichen Mengen an schnell löslichem Reiniger („Dichlor“ wird empfohlen), um organische Partikel, die nicht auszufiltern sind, zu zerstören und Chloramine und Bromamine zu entfernen.

Gesamtalkalität: Die Menge an Bikarbonaten, Karbonaten und Hydroxiden im Whirlpool-Wasser. Für die pH-Einstellung ist eine einwandfreie Gesamtalkalität sehr wichtig. Wenn die GA zu hoch ist, lässt sich der pH-Wert nicht mehr leicht korrigieren. Ist der GA zu niedrig, kann der pH-Wert nicht mehr so leicht auf einem bestimmten Niveau gehalten werden. Der Sollwertbereich für GA im Whirlpool-Wasser liegt zwischen 40 und 120 ppm.

HINWEISE ZUR BENUTZUNG

HAUPTBEDIENFELD

Am Hauptbedienfeld kann der Zustand des Whirlpools auf einen Blick abgelesen werden. Der Benutzer kann die Temperatur einstellen, Düsen und Licht aktivieren und die Temperatur- und/oder Whirlpoolfunktionen sperren. Je nach dem erworbenen und installierten Zubehör für das jeweilige Whirlpool-Modell und können auch noch weitere Funktionen zur Verfügung stehen. Das Hauptbedienfeld umfasst acht Tasten.



BEDIENTASTEN

Die vier äußeren Tasten werden in dieser Anleitung als „Funktionstasten“ bezeichnet. Diese Tasten sind mit einer bestimmten unveränderlichen Funktion verbunden.

JETS – Wenn die Bedientaste JETS gedrückt wird während die Düsenpumpenanzeige ausgeschaltet ist, wird die erste Düsenpumpenfunktion aktiviert und die Anzeige auf dem Hauptbedienfeld wechselt zum Menü „Düsen“.

Wenn die Bedientaste JETS gedrückt wird während die Düsenpumpenanzeige bei einem beliebigen Bildschirm (außer im Menü „Düsen“) leuchtet, ändert sich die Düsenpumpenfunktion nicht. Nur der Hauptbedienfeld-Bildschirm wechselt zum Menü „Düsen“.

LIGHTS – Ist die Beleuchtung ausgeschaltet, werden bei Drücken der Bedientaste LIGHTS in einem beliebigen Bildschirm alle Lichter eingeschaltet und das Menü „Beleuchtungsoptionen“ wird angezeigt. Durch anhaltendes Drücken der Bedientaste LIGHTS werden nacheinander die Beleuchtungszonen durchlaufen.

OPTIONS – Ruft den Bildschirm für Optionen auf, über den auf die Menüs „Temperatur“ und „Einstellungen“ zugegriffen werden kann.

BACK – Ruft das vorherige Menü wieder auf. Halten Sie bei angezeigtem Startbildschirm die Taste BACK gedrückt, bis sich der Bildschirm um 180° dreht, damit er von den Benutzern im Whirlpool gelesen werden kann. Führen Sie das gleiche Verfahren durch, damit sich der Bildschirm wieder in seine ursprüngliche Position zurückdreht.

TASTEN

Die vier inneren Tasten werden in dieser Anleitung als „Funktionstasten“ bezeichnet. Durch Drücken einer Funktionstaste wird die auf dem Bedienfeld-Bildschirm angegebene Funktion ausgeführt, die der Taste am nächsten gelegen ist. Wenn 45 Sekunden lang keine Funktionen aktiviert werden, schaltet die Anzeige auf den Start-Bildschirm um. Nach ein paar weiteren Minuten wird dann der Ruhemodus aktiviert. Durch Drücken einer beliebigen Taste wird das Display wieder aktiviert.

ANZEIGESYMBOL

Die Anzeigesymbole auf dem Hauptbedienfeld sind auf einen Blick erkennbar. Die Anzeigesymbole funktionieren unabhängig vom Rest der Bedienfeldanzeige. Sie werden so angezeigt, dass Sie den Status Ihres Whirlpools auf einen Blick erfassen können. HINWEIS: Die Anzeigen sind nicht sichtbar, wenn das Hauptbedienfeld in den Ruhemodus schaltet.

READY **Anzeige READY:** Die Anzeige READY leuchtet auf, wenn sich die Wassertemperatur im Whirlpool in einem Bereich von $\pm 1^\circ \text{C}$ der gewünschten Temperatur befindet. Sie erlischt, wenn die Temperatur außerhalb dieses Bereiches liegt. Wenn Sie die Temperatureinstellung des Whirlpools erhöhen oder senken, erlischt die Bereit-Anzeige, bis sich die Wassertemperatur im Whirlpool im zulässigen Bereich für die neu eingestellte Temperatur befindet. Eine blinkende BEREIT-Anzeige zeigt Probleme mit dem Temperatursensor an (Näheres dazu finden Sie im Abschnitt zur Fehlerdiagnose).

Whirlpoolbeleuchtungsanzeige: Die Whirlpoolbeleuchtungsanzeige erscheint, wenn ein Licht im Whirlpool eingeschaltet ist. Dieses Anzeigesymbol leuchtet stetig, solange eine manuelle Beleuchtung eingeschaltet ist.

Whirlpool- oder Temperatur-Sperranzeige: Die Whirlpool- oder Temperatur-Sperranzeige erscheint, wenn die Whirlpoolsperre, die Temperatur-Sperre oder beide Sperren aktiviert sind. Die Sperranzeige blinkt nicht.

Düsenpumpenanzeige: Die Düsenpumpenanzeige erscheint, sobald eine Düsenpumpe eingeschaltet ist. Die Düsenpumpenanzeige blinkt, wenn der zehnmündige oder der tägliche Spülzyklus des Whirlpools läuft.

Wasserpflegeanzeige: Die Wasserpflegeanzeige leuchtet auf, wenn eine Wasserpflegevorrichtung im Wasser festgestellt wird und das Wasserpflegesystem ordnungsgemäß arbeitet. Das Symbol blinkt, wenn das Wasserpflegesystem gewartet werden muss.

POWER **NETZanzeige:** Die NETZanzeige leuchtet auf, wenn der Whirlpool ordnungsgemäß mit Strom versorgt wird. Sie hat auch eine Diagnosefunktion – eine blinkende Netzanzeige deutet darauf hin, dass das obere Temperaturlimit überschritten wurde, was bedeutet, dass entweder die Wassertemperatur im Whirlpool höher als zulässig ist, oder dass es ein Problem im Whirlpool gibt (z. B. schwache Zirkulation wegen verstopfter Filter). Wenn die Netzanzeige nicht erscheint, bedeutet dies, dass es ein Problem mit dem Schaltkasten oder mit der Stromversorgung des Whirlpools gibt (Näheres dazu finden Sie im Abschnitt zur Fehlerdiagnose).

OPTIONEN-BILDSCHIRM

Der Optionen-Bildschirm ist ein Zwischen-Bildschirm, mit dem Sie zu verschiedenen optionalen Einstellungen gelangen.

Drücken Sie auf dem Bedienfeld die Funktionstaste OPTIONS, um den Optionen-Bildschirm aufzurufen.

Drücken Sie die Taste neben den Beschreibungen, um zum Beschreibungsbildschirm zu gelangen.

WICHTIG: Audio und **FRESHWATER IQ** Smart Monitoring System oder Salzsystem werden nur auf Ihren Optionen-Bildschirm angezeigt, wenn Ihr Whirlpool auch mit diesen Funktionen ausgestattet ist.



Mit Freshwater IQ



NUR mit Freshwater Salzsystem

STARTBILDSCHIRM



Die in der Mitte des Startbildschirms angezeigte Temperatur ist die tatsächliche Temperatur des Wassers im Whirlpool. Wenn die Anzeige READY auf dem Bedienfeld stetig leuchtet, liegt die tatsächliche Whirlpool-Temperatur in einem Bereich von $\pm 1^\circ\text{C}$ der eingestellten Solltemperatur. Die Funktionstasten in den Ecken haben die folgenden Funktionen:

LETZTE EINSTELLUNG

Mit dieser Funktion wird die letzte aktive Einstellung für Düsen und Beleuchtung vor Betätigen der Alles Aus-Taste aufgerufen.

ALLES AUS

Mit dieser Funktion werden alle Düsen und Lichter sofort ausgeschaltet; die letzten aktiven Düsen- und Beleuchtungseinstellungen werden gespeichert.

AUDIO (OPTIONAL)

Wenn Sie Ihren Whirlpool mit Musik-Zubehör erworben haben, gelangen Sie mit dieser Funktion zum Audio-Menü.

WICHTIG: Manche Funktionstastenfunktionen werden nur angezeigt, wenn ein entsprechendes Zubehörorprodukt installiert wurde.

REINIGUNGSZYKLUS

Diese Funktion, die als praktischer Timer für die Wasserpflege dient, aktiviert die Düsenpumpe („stark“) für einen Zeitraum von zehn Minuten. Das Düsenymbol blinkt, um anzuzeigen, dass die Düsenpumpe eingeschaltet ist und der Spülzyklus läuft. Geben Sie während dieses Zyklus die korrekte Menge Chemikalien für das Whirlpool-Wasser in den Filterbereich. Die Düsenpumpe und das Symbol für den Spülzyklus schalten sich nach zehn Minuten automatisch aus.

TEMPERATURSTEUERUNG

Der einstellbare Temperaturbereich liegt zwischen 26°C und 40°C . Je nach der aktuellen Nutzung und dem Zustand des Whirlpools und abhängig von der jeweiligen Außentemperatur kann die tatsächliche Temperatur geringfügig auf einen Wert unter oder über diesem Bereich fallen bzw. steigen.

Nach dem ersten Einschalten ist die gewünschte Temperatur für das Whirlpool-Wasser automatisch auf 38°C eingestellt. Diese Einstellung wurde in der Fabrik



vorgenommen. Wenn der Whirlpool installiert und verwendet wurde, wird jeweils der letzte vom Benutzer eingestellte Temperaturwert gespeichert. Bei einer Unterbrechung der Stromversorgung zum Whirlpool wird automatisch wieder die zuletzt eingestellte Temperatur verwendet, sobald wieder Strom zugeführt wird.

- Drücken Sie auf dem Bedienfeld die Bedientaste OPTIONS.
- Drücken Sie die Funktionstaste neben **Temperatur**. Daraufhin erscheint der Solltemperatur-Bildschirm. Wenn auf diesem Bildschirm 45 Sekunden lang keine Eingaben vorgenommen werden, schaltet das System auf den Startbildschirm um.

Erhöhen der Solltemperatur des Whirlpool-Wassers:

Drücken Sie auf dem Hauptbedienfeld die Bedientaste OPTIONS.

Drücken Sie die Funktionstaste neben **Temperatur**.

Drücken Sie die Funktionstaste neben **▲**. Jedes Mal wenn die Taste gedrückt wird, erhöht sich Solltemperaturanzeige um $0,5^\circ\text{C}$. Wenn Sie die Taste gedrückt halten, erhöht sich die Solltemperaturanzeige jede halbe Sekunde um $0,5^\circ\text{C}$.



Absenken der Solltemperatur des Whirlpool-Wassers:

Drücken Sie auf dem Hauptbedienfeld die Bedientaste OPTIONS.

Drücken Sie die Funktionstaste neben **Temperatur**.

Drücken Sie die Funktionstaste neben **▼**. Jedes Mal wenn die Taste gedrückt wird, sinkt die Solltemperaturanzeige um $0,5^\circ\text{C}$. Wenn Sie die Taste gedrückt halten, sinkt die Solltemperaturanzeige jede halbe Sekunde um $0,5^\circ\text{C}$.



Wenn sich der Solltemperaturwert nicht ändert, überprüfen Sie, ob die Funktionen TEMPERATUR-SPERRE oder WHIRLPOOL-SPERRE eingeschaltet sind. Wenn eine dieser Funktionen aktiviert ist, sind keine Veränderungen an der Temperatur möglich.

Die Temperatur kann in Celsius oder Fahrenheit angezeigt werden. Drücken Sie die Funktionstaste neben **°F/°C**, um die gewünschte Einheit anzuzeigen.

SPERRFUNKTIONEN

Die beiden Sperrfunktionen (Temperatur-Sperre und Whirlpoolsperre) werden am Hauptbedienfeld aktiviert. Wenn eine solche Sperre einmal aktiviert ist, bleibt sie aktiv, bis die Kombination zur Aufhebung der Sperre gedrückt wird. Selbst wenn die Stromzufuhr zum Whirlpool nur für kurze Zeit unterbrochen wird, bleibt die Sperre aktiv.

TEMPERATUR-SPERRE



Wenn diese Funktion aktiviert ist, verhindert die Temperatursperre eine Änderung der eingestellten Wassertemperatur. Bei aktivierter Temperatur-Sperre funktionieren alle anderen Funktionen auf dem Haupt- und Hilfsbedienfeld normal. Durch diese Funktion wird verhindert, dass Andere die gewünschten Einstellungen verändern.

So aktivieren Sie die Temperatur-Sperre:

- Drücken Sie auf dem Hauptbedienfeld die Bedientaste OPTIONS.
- Drücken Sie die Taste neben **Temperatur**.
- Drücken Sie die Funktionstaste neben **Temperatur-Sperre AUS**, um zum Bildschirm **Temperatur-Sperre zu wechseln**.

WICHTIG: Bei aktivierter Temperatur-Sperre wird das Symbol für die Temperatur-/Whirlpoolsperre angezeigt.

So deaktivieren Sie die Temperatursperre:

- Drücken Sie die Bedientaste OPTIONS auf dem Hauptbedienfeld.
- Drücken Sie die Taste neben **Temperatur-Sperre**.
- Drücken Sie die Funktionstaste neben **Temp.-Sperrung An**, um die Anzeige **Temp.-Sperrung Aus** aufzurufen und die Temperatur-Sperre sowie das Symbol auszuschalten.

SET-UP

Im Setup-Bildschirm können Sie die Whirlpool-Uhr einstellen, interne Informationen über Ihren Whirlpool ansehen, auf °F oder °C umschalten, die Bildschirm-Helligkeit und die Sprache ändern sowie die Funktionen des Whirlpool-Bildschirms sperren.

Drücken Sie auf dem Bedienfeld die Funktionstaste **OPTIONS**, um den Optionen-Bildschirm aufzurufen.

Drücken Sie die Taste neben **Setup**, um zum Setup-Bildschirm zu gelangen.



WHIRLPOOL-SPERRE



Die Sperrfunktion des Whirlpools deaktiviert alle Funktionen auf dem Bedienfeld. Sie verhindert, dass andere sich an den Düsen, der Beleuchtung und den Temperatureinstellungen Ihres Whirlpools zu schaffen machen. Im Whirlpool-Sperrmodus spricht das Bedienfeld auf keine Betätigung der Bedien- oder Funktionstasten an.

Aktivierung der Whirlpool-Sperre:

- Drücken Sie die Funktionstaste **OPTIONS** (Optionen).
- Drücken Sie die Funktionstaste neben **Setup**.
- Drücken Sie die Funktionstaste neben **Temperatur-Sperre Aus**.

WICHTIG: Das Symbol für die Temperatur/Whirlpool-Sperre wird angezeigt, während die Bildschirme gesperrt sind.

Deaktivieren der Whirlpool-Sperre:

- Drücken Sie gleichzeitig die Bedientaste **OPTIONS** und die Bedientaste **LIGHTS** und halten beide 3 Sekunden lang gedrückt. Das Symbol für die Whirlpool-Sperre erlischt.

WICHTIG: Sie können die Whirlpool-Sperre auch dann aktivieren, wenn die Temperatursperre bereits eingeschaltet ist. Sie müssen die Temperatursperre nicht ausschalten, um die Whirlpool-Sperrfunktion aktivieren zu können. Wenn die Temperatursperre zum Zeitpunkt der Aktivierung der Whirlpool-Sperre bereits aktiviert war, bleibt sie eingeschaltet, wenn Sie die Whirlpool-Sperre ausschalten.

HELLIGKEIT

Wenn Sie die Helligkeit des Bildschirms auf dem Hauptbedienfeld ändern möchten, gehen Sie wie folgt vor:

Drücken Sie auf dem Hauptbedienfeld die Bedientaste **OPTIONEN**.

Drücken Sie die Funktionstaste neben **Setup**.

Drücken Sie die Funktionstaste neben **Helligkeit**, um die Helligkeit von 7 auf 1 zu reduzieren.

WICHTIG: Durch Drücken der Funktionstaste „Helligkeit“ bei Ziffer 1 wird die Bildschirmhelligkeit wieder auf 7 verstärkt.



ENERGIESPARMODUS



Mit diesem Modus können Sie Energie sparen, indem Sie die Heizung zu zwei vorher festgelegten Tageszeiten für jeweils bis zu 6 Stunden abschalten.

So gelangen Sie zum Energiesparmodus:

- Drücken Sie die Funktionstaste **OPTIONS**.
- Drücken Sie die Taste neben **Setup**.
- Drücken Sie die Funktionstaste neben **Energiesparmodus**

Auf diesem Bildschirm können Sie Modus 1 oder Modus 2 **EIN-** oder **AUSSCHALTEN**, indem Sie die Taste neben der jeweiligen Beschreibung drücken. **HINWEIS:** Wenn der Modus **EINGeschaltet** ist, können Sie die Moduszeit nicht ändern.

- Drücken Sie die Funktionstaste neben **Modus 1 Zeit ändern**, um die Startzeit für den Energiesparmodus 1 einzustellen.
- Drücken Sie die Funktionstaste neben **▲**, um die Stunde zu erhöhen, oder drücken Sie die Taste neben **▼**, um die Stunde zu verringern.
- Drücken Sie die Funktionstaste neben **Zeitformat** (wenn Ihre Uhr auf 12-Stunden-Modus eingestellt ist), um zwischen AM oder PM zu wählen.



Drücken Sie die Funktionstaste neben **Mins**, um zum Minuten-Bildschirm zu gelangen. **HINWEIS:** Sie müssen zum nächsten Bildschirm gehen, um die Zeit speichern zu können.

- Drücken Sie die Funktionstaste neben **▲**, um die Minuten anzuheben oder drücken Sie die Funktionstaste neben **▼**, um die Minuten zu verringern.
- Drücken Sie die Funktionstaste neben **Hrs**, um zurück zum Bildschirm "Stunden" zu gelangen.

Drücken Sie die Funktionstaste neben **Dauer**, um die Anzahl der Stunden einzustellen, die der Energiesparmodus laufen soll.

- Drücken Sie die Funktionstaste neben **▲**, um die Dauer bis auf max. 6 Stunden zu steigern oder drücken Sie die Taste neben **▼**, um die Dauer zu verringern.
- Drücken Sie die Funktionstaste neben **Startzeit ändern**, um zum Bildschirm Startzeit Min Einstellen zurückzukehren.
- Drücken Sie die Funktionstaste neben **Energiesparen bestätigen**, um die Zeit und die Dauer zu speichern und gleichzeitig auch zum Energiespar-Hauptbildschirm zurückzukehren, wo Sie die Zeiten für MODUS 2 einstellen können. **HINWEIS:** MODUS 1 und MODUS 2 **DÜRFEN** sich zeitlich **NICHT** überschneiden, wenn sie eingeschaltet sind.



AUTO-REINIGUNGSZYKLUS

Der Auto-Reinigungszyklus aktiviert die Düsen für insg. 10 Minuten und zwar jeden Tag zur gleichen geplanten Zeit.

- Drücken Sie auf dem Bedienfeld die Funktionstaste **OPTIONEN**.
- Drücken Sie die Funktionstaste neben **Setup**
- Drücken Sie die Funktionstaste neben **Mehr**
- Drücken Sie die Funktionstaste neben **Auto-Reinigungszyklus**



Drücken Sie die Funktionstaste neben **Auto-Reinigungszyklus Clean Cycle**, um den Reinigungszyklus entweder EIN- oder AUSzuschalten. Der Reinigungszyklus wird zu der auf dem Bildschirm angezeigten Startzeit aktiviert.

HINWEIS: Wenn Auto-Reinigungszyklus EINGeschaltet ist, können Sie die Startzeit NICHT ändern.



Um die Zeit zu ändern, drücken Sie die Funktionstaste **Zeit ändern**.

- Drücken Sie die Funktionstaste neben **▲**, um die Stunde zu anzuheben oder drücken Sie die Funktionstaste neben **▼**, um die Stunde zu verringern.
- Drücken Sie die Funktionstaste neben **Zeitformat** (wenn Ihre Uhr auf 12-Stunden-Modus eingestellt ist), um zwischen AM oder PM zu wählen.



Drücken Sie die Funktionstaste neben **Mins**, um zum Minuten-Bildschirm zu gelangen.

HINWEIS: Sie müssen zum nächsten Bildschirm gehen, um die Zeit speichern zu können.

- Drücken Sie die Funktionstaste neben **▲**, um die Minuten anzuheben oder drücken Sie die Funktionstaste neben **▼**, um die Minuten zu verringern.
- Drücken Sie die Funktionstaste neben **Hrs**, um zurück zum Bildschirm "Stunden" zu gelangen.
- Drücken Sie die Funktionstaste neben **"Zeiteingabe bestätigen"**, um die Startzeit einzugeben.



SPRACHE

Der Bedienfeld-Bildschirm kann in sieben verschiedenen Sprachen angezeigt werden: Die Sprachen sind Englisch, Französisch, Deutsch, Holländisch, Schwedisch, Norwegisch und Spanisch. Ändern der Anzeigesprache:

- Drücken Sie auf dem Bedienfeld die Bedientaste **OPTIONEN**.
- Drücken Sie die Funktionstaste neben **Setup**.
- Drücken Sie die Funktionstaste neben **Mehr**
- Drücken Sie die Funktionstaste **Sprache**, bis die gewünschte Sprache erscheint.



WICHTIG: Sollten Sie die Anzeigesprache versehentlich zu einer Sprache ändern, die Sie nicht kennen, wiederholen Sie einfach die vorausgegangenen Schritte – „Setup“ befindet sich in der rechten oberen Ecke und „Sprache“ in der rechten unteren Ecke.

VANISHING ACT-ZYKLUS

Der **VANISHING ACT**-Zyklus aktiviert die Düsen für 6 Stunden. **NUR** zusammen mit **VANISHING ACT** zu benutzen (vgl. S. 11)

- Drücken Sie auf dem Bedienfeld die Bedientaste **OPTIONEN**.
- Drücken Sie die Funktionstaste neben **Setup**
- Drücken Sie die Funktionstaste neben **Mehr**
- Drücken Sie die Funktionstaste neben **Mehr**
- Drücken Sie die Funktionstaste neben **VANISHING ACT**, um von AUS zu AN oder von AN zu AUS zu gelangen.



SOAK TIMER

Der Soak Timer ist ein Countdown, der Ihnen anzeigt, dass Sie bereits 15 Minuten im Whirlpool waren. Wenn die Düsen am Ende der Timer-Zeit eingeschaltet sind, werden sie ausgeschaltet, um Ihnen mitzuteilen, dass Ihre Zeit abgelaufen ist. Wenn keine Düsen eingeschaltet sind, schaltet die Düsenpumpe 1 für 5 Sekunden auf hohe Geschwindigkeit und dann ab.

- Drücken Sie auf dem Bedienfeld die Bedientaste **OPTIONEN**.
- Drücken Sie die Funktionstaste neben **Setup**
- Drücken Sie die Funktionstaste neben **Mehr**
- Drücken Sie die Funktionstaste neben **Mehr**
- Drücken Sie die Funktionstaste neben **Soak Timer**, um den Soak Timer für 15 Minuten EINzuschalten.



Um den Soak Timer für einen Aufenthalt von 30, 45 oder 60 Minuten einzustellen, halten Sie die Funktionstaste neben **Soak Timer** bei AUSgeschaltetem Timer einige Sekunden lang gedrückt, um den Bildschirm aufzurufen.

- Drücken Sie die Funktionstaste neben **▲**, um die Dauer zu steigern, oder drücken Sie die Funktionstaste neben **▼**, um die Dauer zu verringern.
- Drücken Sie die Funktionstaste neben **Bestätigen**, um den Soak Timer für die eingestellte Dauer zu aktivieren.



SOFTWARE

Auf diesem Bildschirm finden Sie spezifische Software-Informationen über Ihren Whirlpool.

- Drücken Sie auf dem Bedienfeld die Bedientaste **OPTIONEN**.
- Drücken Sie die Funktionstaste neben **Setup**
- Drücken Sie die Funktionstaste neben **Mehr**
- Drücken Sie die Funktionstaste neben **Mehr**
- Drücken Sie die Funktionstaste neben **Software**, um den Software-Bildschirm anzuzeigen.



UHRZEITEINSTELLUNGEN

Auf diesem Bildschirm können Sie die aktuelle Uhrzeit einstellen.

- Drücken Sie auf dem Bedienfeld die Bedientaste **OPTIONEN**.
- Drücken Sie die Funktionstaste neben **Setup**
- Drücken Sie die Funktionstaste neben **Mehr**
- Drücken Sie die Funktionstaste neben **Mehr**
- Drücken Sie die Funktionstaste neben **Mehr**
- Drücken Sie die Funktionstaste neben **Uhrzeiteinstellungen**, um den Bildschirm aufzurufen.



Drücken Sie die Funktionstaste neben **▲**, um die Stunde zu anzuheben oder drücken Sie die Funktionstaste neben **▼**, um die Stunde zu verringern.

- Drücken Sie die Funktionstaste neben **Zeitformat**, um zwischen der 12Std- (AM/PM) oder 24Std-Anzeige zu wechseln.



Drücken Sie die Funktionstaste neben **Mins**, um zum Minuten-Bildschirm zu gelangen. **HINWEIS:** Sie müssen zum nächsten Bildschirm gehen, um die Zeit speichern zu können.

- Drücken Sie die Funktionstaste neben **▲** um die Minuten anzuheben oder drücken Sie die Funktionstaste neben **▼**, um die Minuten zu verringern.
- Drücken Sie die Funktionstaste neben **Hrs**, um zurück zum Bildschirm "Stunden" zu gelangen.
- Drücken Sie die Funktionstaste neben **Zeiteingabe bestätigen**, um die Uhrzeit einzugeben.



FRESHWATER SALZSYSTEM

(OPTIONAL)

Die folgenden Hinweise gelten für alle Whirlpools mit einem **FRESHWATER** Salzsysteem

- Drücken Sie auf dem Bedienfeld die Bedientaste **OPTIONEN**.
- Drücken Sie die Funktionstaste neben **Salzsysteem**, um den Salz-Bildschirm zu sehen.

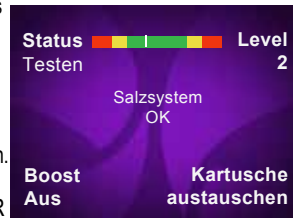

(vgl. Bedienungsanleitung des FRESHWATER Salzsysteems für mehr Information).

FRESHWATER IQ SMART MONITORING SYSTEM (OPTIONAL)

BEINHALTET SALZSYSTEM

Dies ist ein Wassertestsystem, das den pH-Wert, den Chlorgehalt und den Salzgehalt des Whirlpoolwassers misst.

Drücken Sie die Bedientaste **OPTIONS** auf dem Bedienfeld und dann die Funktionstaste **Wasserpflege**.



Weitere Informationen finden Sie im *Smart Monitoring System-Handbuch* auf der **CALDERA Website**.

Drücken Sie die Funktionstaste neben der gewünschten Beschreibung, um den Anzeigebildschirm aufzurufen. Drücken Sie die Funktionstaste neben **Weiter**, um die Bildschirme Salzsysteem und Sensor aufzurufen, wo weitere Informationen verfügbar sind.

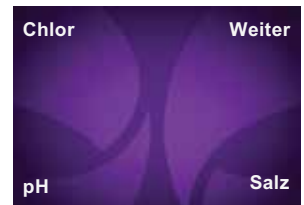

DÜSENSTEUERUNG

Die Bedientaste **DÜSEN** dient zum Einschalten der Düsenpumpe(n). Bei Drücken der **BEDIENTASTE Jets** wird das Menü „Düsen“ auf dem Bedienfeld aufgerufen und Düsenpumpe 2 ist mit auf „sanft“ eingestellter Geschwindigkeit eingeschaltet; das Düsenpumpensymbol wird ebenfalls angezeigt. Drücken Sie eine beliebige Funktionstaste neben der Beschreibung, um andere Düsenfunktionen – stark, sanft (falls verfügbar) und aus – auszuwählen.

Das Düsenpumpensymbol erscheint, bis die Taste zum Ausschalten der Düsenpumpe(n) gedrückt wird oder die Pumpe(n) nach einer Stunde Dauerbetrieb von der Steuerung automatisch ausgeschaltet wird/werden.

Die Düsenpumpe(n) schaltet/schalten sich nach einer Stunde Dauerbetrieb eigenständig aus, um Überhitzung zu vermeiden und Energie zu sparen. Die Düsen können ohne Verzögerung wieder eingeschaltet werden.

Sie können die Düsenpumpen auch durch Drücken der Bedientaste **DÜSEN** wie folgt aktivieren:



MAKENA, SALINA, MARTINIQUE, SEYCHELLES & REUNION

1. Tastendruck = Düsenpumpe 2 auf sanft	2. Tastendruck = Düsenpumpe 2 auf stark
3. Tastendruck = Beide Düsenpumpen	4. Tastendruck = Düsenpumpe 1 auf sanft, Düsenpumpe 2 auf stark
5. Tastendruck = Düsenpumpe 1 auf stark	6. Tastendruck = Düsen 1 & 2 AUS

KAUAI

1. Tastendruck = Düsenpumpe 1 auf stark	2. Tastendruck = Düse 1 AUS
---	-----------------------------

LICHTSTEUERUNG

Drücken Sie die Bedientaste **LIGHTS**, um alle Lichter zu aktivieren und den Bildschirm „Beleuchtungsoptionen“ aufzurufen.

Mit der Bedientaste **LIGHTS** können Sie auch die Beleuchtungszonen durchlaufen, und zwar wie folgt:

1. Tastendruck: Beleuchtung an
2. Tastendruck: Helligkeit wird reduziert 2
3. Tastendruck: Helligkeit wird reduziert 1
4. Tastendruck: Beleuchtung komplett aus

Drücken Sie die Softtaste neben einer der drei Beleuchtungsbeschreibungen, um folgendes machen zu können:

- Beleuchtung AN oder AUS schalten
- Farbe wählen (oder LICHTSPIEL wählen, um alle Farben zu durchlaufen)
- Farbhelligkeit mit der Dimmer-Funktion anpassen.



Die Dimmersequenz ist wie folgt: Dimmer 3 = hohe Lichtstärke, Dimmer 2 = mittlere Lichtstärke und Dimmer 1 = niedrige Lichtstärke.

Die Farbsequenz ist wie folgt: 1) Blau 2) Aquamarin 3) Grün 4) Gelb 5) Rot 6) Magenta 7) Lichtspiel An 8) Lichtspiel Aus

BEDIENUNG DES AUDIOSYSTEMS (NUR OPTIONALES DRAHTLOSES SYSTEM)

Die folgenden Hinweise gelten für Whirlpools, in denen das drahtlose

CALDERA-Soundsystem installiert ist:

Nach Einbau des Soundsystems in den Whirlpool kann dieses über das Bedienfeld gesteuert werden. Im Folgenden ist das Navigieren im Audio-Menü auf dem Hauptbedienfeld des Whirlpools beschrieben.

AUDIO-MENÜ

Nach Installation des Soundsystems kann vom Start-Bildschirm aus ein **AUDIO**-Menü aufgerufen werden.

Für den Zugang zum Menü drücken Sie die Funktionstaste neben **Audio** auf dem Start-Bildschirm.



SO SCHALTEN SIE DAS AUDIOSYSTEM EIN ODER AUS

Gehen Sie im **AUDIO**-Menü wie folgt vor:

- Drücken Sie die Funktionstaste neben **Audio**, um das Soundsystem ein- bzw. auszuschalten. Um die Audio-Bildschirme aufrufen zu können, muss „Audio“ eingeschaltet sein.

WICHTIG: Das Ein- oder Ausschalten der Stromversorgung kann ein paar Sekunden dauern.

ZUR KOPPELUNG VON BLUETOOTH

Gehen Sie zu den Bluetooth-Einstellungen Ihres Mobilgeräts und suchen Sie entweder *My Spa Music* oder *My Spa BTXR*.

Für *My Spa Music*:

1. Drücken Sie auf *My Spa Music*, um die Standard-Kopplungsmethode auf Ihrem Mobilgerät zu verwenden.
2. Geben Sie die Kopplungsnummer 0000 ein, wenn Sie dazu aufgefordert werden, die Kopplung abzuschließen.

Für *My Spa BTXR*:

1. Drücken Sie die Funktionstaste **Function:SET** 3 Mal, um den Funktionsbildschirm **Enter Setup** aufzurufen. Drücken Sie die Funktionstaste **Enter Setup**, um zum Bildschirm **EINSTELLUNGEN Quelle** zu wechseln. Jetzt bitte Bluetooth wählen.
2. Drücken Sie die Funktionstaste **EINSTELLUNGEN Quelle** 6 Mal auf dem **EINSTELLUNGEN Quelle**-Bildschirm, um zum **KOPPELN**-Bildschirm zu gelangen.



Suchen Sie auf Ihrem Gerät nach *My Spa BTXR*. Falls diese Anzeige **NICHT** erscheint, ist möglicherweise bereits ein anderes Gerät verbunden (siehe „Bluetooth-Verbindung trennen“ auf der nächsten Seite).

3. Drücken Sie auf Ihrem Gerät die Funktionstaste **KOPPELN** und anschließend auf "Verbinden" neben *My Spa BTXR*.

Nach der Koppelung können Sie Ihr Bluetooth-Gerät benutzen. Es funktioniert immer nur jeweils ein gekoppeltes Bluetooth-Gerät.

LAUTSTÄRKE EINSTELLEN

Gehen Sie im **AUDIO**-Menü wie folgt vor:

- Drücken Sie die Funktionstaste neben **▲** oder **▼**, um die Lautstärke zu ändern.
- Drücken Sie die Funktionstaste **Funktion:EINSTELLEN**, um den Bildschirm für die Funktion „Wiedergabe/ Pause“ aufzurufen.



HINWEIS: Die Lautstärke kann in einem Bereich von 0-40 eingestellt werden. Wenn keine Ziffer angezeigt wird, ist die Lautstärke ganz ausgeschaltet.

PAUSE/WIEDERGABE (TITEL)

Gehen Sie im **AUDIO**-Menü wie folgt vor:

- Drücken Sie die Funktionstaste **Function:SET**, um zum **Play/Pause**-Funktionsbildschirm zu gelangen.
- Drücken Sie die Funktionstaste neben **PLAY/PAUSE** (ganz oben rechts), um Musik abzuspielen oder die Wiedergabe zu unterbrechen.



HINWEIS: Auf manchen Audioquellen wird der Songtitel angezeigt.

TITEL ÄNDERN (TITEL)

Gehen Sie im **AUDIO**-Menü wie folgt vor:

- Drücken Sie die Funktionstaste **Function:SET**, um zum **Play/Pause**-Funktionsbildschirm zu gelangen.
- Drücken Sie die Funktionstaste **Funktion:WIEDERGABE Wiedergabe/ Pause**, um den Bildschirm für die Funktion „Titel“ aufzurufen.
- Drücken Sie die Funktionstasten **VORWÄRTS** oder **RÜCKWÄRTS**, um den Titel zu wechseln.



ZUM SETUP-MENÜ WECHSELN

Gehen Sie im **AUDIO**-Menü wie folgt vor:

- Drücken Sie die Funktionstaste **Function:SET**, um zum **Play/Pause**-Funktionsbildschirm zu gelangen.
- Drücken Sie die Funktionstaste **Funktion:WIEDERGABE Wiedergabe/ Pause**, um den Bildschirm für die Funktion „Titel“ aufzurufen.
- Drücken Sie die Funktionstaste **Funktion:WIEDERGABE Titel**, um den Bildschirm für die Funktion „Einstellungen“ aufzurufen.
- Drücken Sie die Funktionstaste **ENTER SETUP**, um zum Bildschirm **EINSTELLUNGEN Quelle** zu wechseln.



AUDIOQUELLE ÄNDERN

Gehen Sie im Menü „**EINSTELLUNGEN Quelle**“ wie folgt vor:

- Dieser Quellbildschirm zeigt die aktuelle Audioquelle, die der Whirlpool benutzt.
- Drücken Sie die Funktionstasten **▲** oder **▼**, um zur gewünschten Quelle zu gelangen: TV, AUX oder Bluetooth®.



Um den Bluetooth-Bildschirm zu nutzen, muss Ihr Bluetooth-Audiogerät mit dem Whirlpool gekoppelt sein. Audio muss dabei auf Ein sein, um Bluetooth zu nutzen, und es kann jeweils nur ein gekoppeltes Bluetooth-Gerät verwendet werden.

HÖHE EINSTELLEN

Gehen Sie im Menü „**EINSTELLUNGEN Quelle**“ wie folgt vor:

- Drücken Sie die Funktionstaste **EINSTELLUNGEN Quelle**, um den Bildschirm „**EINSTELLUNGEN Ton, Höhen**“ aufzurufen.
- Drücken Sie die Funktionstaste neben **▲** oder **▼**, um die Höhe auf einen Wert zwischen -5 und +5 einzustellen.



BASS EINSTELLEN

Gehen Sie im Menü "EINSTELLUNGEN Quelle" wie folgt vor:

- Drücken Sie die Funktionstaste **EINSTELLUNGEN Quelle**, um den Bildschirm EINSTELLUNGEN Ton, Höhen aufzurufen.
- Drücken Sie die Funktionstaste **EINSTELLUNGEN Ton, Höhen**, um den Bildschirm EINSTELLUNGEN Ton, Bass aufzurufen.
- Drücken Sie die Funktionstaste neben **▲** oder **▼**, um die Bässe auf einen Wert zwischen -5 und +5 einzustellen.



BALANCE EINSTELLEN

Gehen Sie im Menü „EINSTELLUNGEN Quelle“ wie folgt vor:

- Drücken Sie die Funktionstaste **EINSTELLUNGEN Quelle**, um den Bildschirm EINSTELLUNGEN Ton, Höhen aufzurufen.
- Drücken Sie die Funktionstaste **EINSTELLUNGEN Ton, Höhen**, um den Bildschirm EINSTELLUNGEN Ton, Bass aufzurufen.
- Drücken Sie die Funktionstaste **EINSTELLUNGEN Ton, Bass**, um den Bildschirm EINSTELLUNGEN Balance aufzurufen.
- Drücken Sie die Funktionstaste neben **▲** oder **▼**, um die Balance auf einen Wert zwischen -5 und +5 einzustellen.



SUBWOOFER EINSTELLEN

Gehen Sie im Menü „EINSTELLUNGEN Quelle“ wie folgt vor:

- Drücken Sie die Funktionstaste **EINSTELLUNGEN Quelle**, um den Bildschirm EINSTELLUNGEN Ton, Höhen aufzurufen.
- Drücken Sie die Funktionstaste **EINSTELLUNGEN Ton, Höhen**, um den Bildschirm EINSTELLUNGEN Ton, Bass aufzurufen.
- Drücken Sie die Funktionstaste **EINSTELLUNGEN Ton, Bass**, um den Bildschirm EINSTELLUNGEN Balance aufzurufen.
- Drücken Sie die Funktionstaste **EINSTELLUNGEN Balance**, um den Bildschirm EINSTELLUNGEN Subwoofer aufzurufen.
- Drücken Sie die Funktionstaste **▲** oder **▼**, um den Subwoofer auf einen Wert zwischen 0 und 11 einzustellen.



TRENNEN DER BLUETOOTH-VERBINDUNG (RESET)

Gehen Sie im Menü „EINSTELLUNGEN Quelle“ wie folgt vor:

- Drücken Sie die Funktionstaste **EINSTELLUNGEN Quelle**, um den Bildschirm EINSTELLUNGEN Ton, Höhen aufzurufen.
- Drücken Sie die Funktionstaste **EINSTELLUNGEN Ton, Höhen**, um den Bildschirm EINSTELLUNGEN Ton, Bass aufzurufen.
- Drücken Sie die Funktionstaste **EINSTELLUNGEN Ton, Bass**, um zum EINSTELLUNGEN Balance-Bildschirm zu gelangen.
- Drücken Sie die Funktionstaste **EINSTELLUNGEN Balance**, um zum EINSTELLUNGEN Subwoofer-Bildschirm zu gelangen.
- Drücken Sie die Funktionstaste **EINSTELLUNGEN Subwoofer**, um zum **EINSTELLUNGEN Music Status**-Bildschirm zu gelangen.



Drücken Sie die Funktionstaste neben **Reset**, um die Verbindung zu jedem Gerät, das das Whirlpool-Musiksystem verwendet, zu trennen, damit ein anderes gekoppeltes Gerät verwendet werden kann. Dies ist ebenfalls erforderlich, wenn Sie mehrerer Geräte zu koppeln versuchen, da eine Kopplung NICHT möglich ist, wenn ein anderes Gerät mit dem Musiksystem verbunden ist.

- Drücken Sie die Funktionstaste **EINSTELLUNGEN Music Status**, um zum **EINSTELLUNGEN BLUETOOTH**-Bildschirm zu gelangen.
- Informationen zum Koppeln finden Sie unter "BLUETOOTH koppeln" auf der vorherigen Seite.



WICHTIG: Durch Drücken der Funktionstaste "ZURÜCK" können Sie ggf. zu den **Funktion:EINSTELLUNG** Bildschirm zurückkehren.

DÜSENMENÜ

MAKENA DÜSENSYSTEM-MENÜ



SYSTEM 1

- a. Wasserfall
 - b. 2 **ADAPTA-FLO**-Düsen
- Im LumbarSsage™-Sitz
- c. 5 Euro-Richtdüsen
 - d. 2 **VERSASSAGE**-Düsen
- Im EcstaSeat™
- e. 14 Euro-Richtungsdüsen



SYSTEM 2 MENÜ A

(Umlenker in  Position)

- a. 2 Euro-Richtdüsen
 - b. 1 **VERSASSAGE**-Düse
- In der UltraMassage™-Liesesitz
- c. 6 Sole Soothers™
 - d. 3 **VERSASSAGE**-Düsen
 - e. 4 Euro-Richtungsdüsen



SYSTEM 2 – MENÜ B

(Umlenker in  Position)

- a. 1 **EUPHORIA**-Düse
 - b. 4 Euro-Richtdüsen
 - c. 2 Euro-Richtdüsen
 - d. 1 **VERSASSAGE**-Düse
- In **ULTRAMASSAGE**-Liesesitz
- e. 3 **VERSASSAGE**-Düsen
 - f. 2 Euro-Richtungsdüsen

DÜSENKOMBINATIONSSYSTEM

Steht der Umlenker der Düsenpumpe in Mittelstellung, werden beide Menüs in System 2 aktiviert.

SALINA DÜSENSYSTEM-MENÜ



SYSTEM 1 MENÜ A (Umlenker in  Position)

- a. 2 Euro-Richtdüsen
- b. Wasserfall

In **LUMBARSSAGE** Sitz

- c. 5 Euro-Richtdüsen
- d. 2 **VERSASSAGE**-Düsen



SYSTEM 1 MENÜ B (Umlenker in  Position)

- a. 2 **ADAPTA**FLO-Düsen
- b. Wasserfall

Im **ECSTASEAT**

- c. 14 Euro-Richtungsdüsen



SYSTEM 2 MENÜ A (Umlenker in  Position)

Im vorderen rechten Sitz

- a. 2 **ADAPTA**FLO-Düsen
- b. 1 **VERSASSAGE**-Düse

Im vorderen linken Sitz

- c. 2 **VERSASSAGE**-Düsen
- d. 4 Euro-Richtungsdüsen



SYSTEM 2 MENÜ B (Umlenker in  Position)

- a. 1 **EUPHORIA**-Düse
- b. 2 Euro-Richtdüsen
- c. 2 Euro-Richtdüsen
- d. 1 **VERSASSAGE**-Düse

DÜSENKOMBINATIONSSYSTEM

Steht der Umlenker der Düsenpumpe in Mittelstellung, werden beide Menüs in System 1 & 2 aktiviert.

MARTINIQUE DÜSENSYSTEM-MENÜ



SYSTEM 1 MENÜ A

(Umlenker in  Position)

In der **ULTRAMASSAGE**-Liegesitz – vorne

- a. 6 **SOLE SOOTHERS**
- b. 3 **VERSASSAGE**-Düsen
- c. 6 Euro-Richtdüsen
- d. Wasserfall



SYSTEM 1 – MENÜ B

(Umlenker in  Position)

- a. 2 **ADAPTASSAGE**-DÜSEN
 - b. 2 **VERSASSAGE**-Düsen
- In **ULTRAMASSAGE**-Liegesitz
- c. 2 Euro-Richtungsdüsen
 - d. 3 **VERSASSAGE**-Düsen
 - e. Wasserfall



SYSTEM 2

Im **ECSTA SEAT**

- a. 8 Euro-Richtdüsen

In **LUMBARSSAGE** -Sitz

- b. 4 Euro-Richtdüsen
- c. 2 **VERSASSAGE**-Düsen

Im mittleren Sitz

- d. 1 **ADAPTAFLO**-Düse

DÜSENKOMBINATIONSSYSTEM

Steht der Umlenker der Düsenpumpe in Mittelstellung, werden beide Menüs in System 1 aktiviert.

SEYCHELLES DÜSENSYSTEM-MENÜ



SYSTEM 1 MENÜ A

(Umlenker in  Position)

Im ECSTA SEAT

- a. 14 Euro-Richtungsdüsen
- b. 1 ADAPTAFLO-Düse
- c. Wasserfall
- d. 2 ADAPTASSAGE-Düsen



SYSTEM 1 – MENÜ B

(Umlenker in  Position)

- a. 1 ADAPTAFLO-Düse
- b. Wasserfall
- c. 4 Euro-Richtungsdüsen
- d. 2 VERSASSAGE-Düsen
- e. 2 ADAPTASSAGE-Düsen



SYSTEM 2 MENÜ A

(Umlenker in  Position)

Im ULTRAMASSAGE-Liegesitz

- a. 6 SOLE SOOTHERS
- b. 3 VERSASSAGE-Düsen
- c. 6 Euro-Richtdüsen



SYSTEM 2 – MENÜ B

(Umlenker in  Position)

- a. 4 Euro-Richtdüsen
 - b. 1 EUPHORIA-Düse
- In ULTRAMASSAGE-Liegesitz
- c. 2 Euro-Richtungsdüsen
 - d. 3 VERSASSAGE-Düsen

DÜSENKOMBINATIONSSYSTEM

Steht der Umlenker der Düsenpumpe in Mittelstellung, werden beide Menüs in System 1 & 2 aktiviert.

REUNION DÜSENSYSTEM-MENÜ



SYSTEM 1 MENÜ A (Umlenker in Position)

- a. 2 ADAPTASSAGE-DÜSEN
- In LUMBARSSAGE -Sitz
- b. 14 Euro-Richtungsdüsen
 - c. 1 ADAPTAFLO-Düse
 - d. Wasserfall



SYSTEM 1 MENÜ B (Umlenker in Position)

- a. 2 ADAPTASSAGE-DÜSEN
 - b. 1 ADAPTAFLO-Düse
 - c. Wasserfall
- Im ECSTASEAT
- d. 4 Euro-Richtungsdüsen
 - e. 3 VERSASSAGE-Düsen



SYSTEM 2 MENÜ A (Umlenker in Position)

- Im vorderen rechten Sitz
- a. 4 Euro-Richtdüsen
 - b. 2 VERSASSAGE-Düsen
 - c. 2 Euro-Richtdüsen
 - d. 1 VERSASSAGE-Düse



SYSTEM 2 MENÜ B (Umlenker in Position)

- a. 4 Euro-Richtdüsen
- b. 2 VERSASSAGE Düsen
- c. 1 EUPHORIA-Düse
- d. 4 Euro-Richtungsdüsen

DÜSENKOMBINATIONSSYSTEM

Steht der Umlenker der Düsenpumpe in Mittelstellung, werden beide Menüs in System 1 & 2 aktiviert.

KAUAI DÜSENSYSTEM-MENÜ



SYSTEM 1 MENÜ A

(Umlenker in  Position)

In **ULTRAMASSAGE**-Liesesitz

- a. 6 **SOLE SOOTHERS**
- b. 3 **VERSASSAGE**-Düsen
- c. 6 Euro-Richtdüsen

Im **LUMBARSSAGE**-Sitz

- d. 4 Euro-Richtdüsen
- e. 2 **VERSASSAGE**-Düsen



SYSTEM 1 – MENÜ B

(Umlenker in  Position)

In **ULTRAMASSAGE**-Liesesitz

- a. 6 **SOLE SOOTHERS**
- b. 3 **VERSASSAGE**-Düsen
- c. 6 Euro-Richtdüsen

Im **ECSTASEAT**

- d. 8 Euro-Richtdüsen
- e. 2 **EURO-PULSE**-Düsen

DÜSENKOMBINATIONSSYSTEM

Steht der Umlenker der Düsenpumpe in Mittelstellung, werden beide Menüs in System 1 aktiviert.

WHIRLPOOLPFLEGE UND WHIRLPOOLWARTUNG

Ihr **CALDERA**-Whirlpool ist aus den besten und haltbarsten Materialien hergestellt, die zur Zeit auf dem Markt verfügbar sind. Dennoch wird letztendlich das Pflege- und Wartungsprogramm, das Sie für den Whirlpool entwickeln, bestimmen, wie lange Sie Freude an Ihrem Whirlpool und seiner Ausstattung haben werden. Wenn Sie die Ratschläge zur regelmäßigen Wartung in diesem Abschnitt befolgen, können Sie lange von Ihrer Investition profitieren.

WARTUNG DES FILTERS

Mindestens einmal pro Woche müssen der Schwimmerkorb und der Abstreifer kontrolliert und gereinigt werden, um einen ungehinderten Filterdurchfluss zu gewährleisten. Blätter, Fremdstoffe und Schmutzreste müssen dabei entfernt werden. Für einen ungehinderten Wasserdurchfluss ist es sehr wichtig, den Filter im Whirlpool sauber und frei von Schmutzpartikeln zu halten. Nur mit einem sauberen Filter kann das Wassertherapieprogramm ordnungsgemäß funktionieren; aber auch die Filterzyklen arbeiten dadurch erheblich effizienter. Je nach Häufigkeit der Whirlpool-Nutzung empfehlen wir eine Reinigung des Whirlpool-Filters alle vier Wochen. Andernfalls kann es zu einer Verstopfung des Filters und zu einer Behinderung des Wasserdurchflusses kommen. Die Folge davon sind eine unsachgemäße Filterung, eine schlechte Düsenleistung und eventuell sogar Einfriergefahr.

WICHTIG: Die Benutzungshäufigkeit und -dauer sowie die Anzahl der Benutzer wirken sich auf die erforderlichen Filterreinigungsintervalle aus. Je mehr der Whirlpool benutzt wird, desto öfter sind Filterreinigungen erforderlich.

ANWEISUNGEN FÜR DAS AUSBAUEN UND REINIGEN DES FILTERS

Schalten Sie die Stromzufuhr zum Whirlpool aus, und gehen Sie wie folgt vor:

Drücken Sie den Filterkorb leicht nach unten, drehen Sie ihn gegen den Uhrzeigersinn los. Nehmen Sie anschließend den Korb und den Abstreifer heraus.

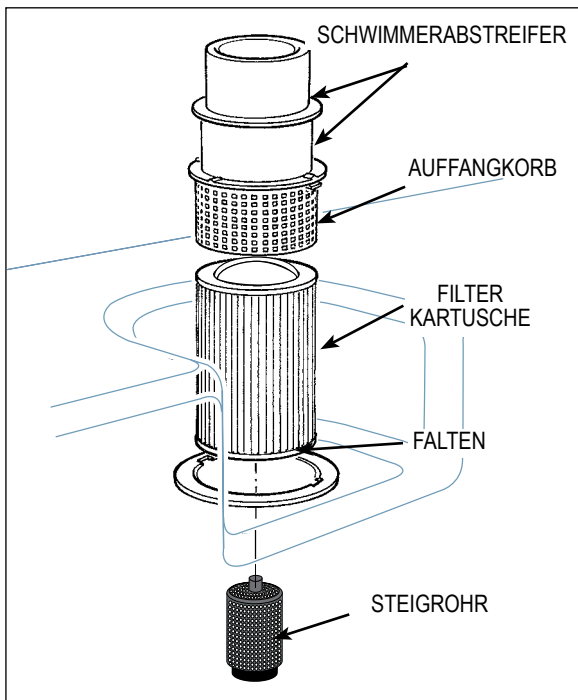

FILTERSYSTEM

Heben Sie den Filter vorsichtig nach oben aus dem Whirlpool heraus. Reinigen Sie den Filter immer mit einem Filterentfetter, um Mineralien- und Fettrückstände zu entfernen. Lassen Sie den Filter einfach im Entfetter Liegesitz (nach den Anweisungen auf der Verpackung). Danach legen Sie ihn auf eine saubere Oberfläche, und spritzen ihn mit einem Gartenschlauch sauber. Es kann erforderlich sein, den Filter während der Reinigung mit dem Schlauch zu drehen, damit alle Schmutzpartikel aus den Falten entfernt werden. Filterkartusche wieder einsetzen

Um den Korb und den Abstreifer wieder anzubringen, setzen Sie beide Teile wieder ein, und drehen Sie sie im Uhrzeigersinn, bis sie einrasten. Danach können Sie die Stromzufuhr zum Whirlpool wieder einschalten.

HINWEIS: Austauschfilterkartuschen sind bei Ihrem **CALDERA** Händler erhältlich. Zum Ermitteln der richtigen Größe für Ihren Whirlpool schlagen Sie bitte am Ende dieses Handbuchs nach.

PFLEGE DES STRAHLUMLENKERS

Wenn sich die Strahlumlenker Ihres Whirlpools immer schwerer drehen lassen, befindet sich wahrscheinlich feiner oder grober Sand im Ventilgehäuse. Diese Fremdstoffe sollten unbedingt so rasch wie möglich beseitigt werden, um Ventilschäden zu vermeiden. Zum Reinigen der Ventile, folgendermaßen vorgehen:

1. Schalten Sie die Stromzufuhr zum Whirlpool aus.
2. Ziehen Sie den Umlenkehebel nach oben ab, indem Sie ihn vor und zurück bewegen.
3. Schrauben Sie den Verschlussring ab.
4. Ziehen Sie das Ventilgehäuse nach oben heraus.
5. Wischen Sie das Ventilgehäuse und die Innenwände des Ventils sauber.
6. Fetten Sie die O-Ringe mit wasserdichtem Schmiermittel ein, das bei Ihrem **CALDERA**-Händler erhältlich ist.
7. Setzen Sie das Ventil wieder zusammen, und schalten Sie den Strom zum Whirlpool ein.

WARTUNG DER VERSASSAGE DÜSE

Sollten Sie feststellen, dass sich die **VERSASSAGE** Düse langsamer dreht als dies im Neuzustand des Whirlpools der Fall war, oder wenn die Düsen schwergängig sind, sind verstärkte Ablagerungen in den Lagern der Düse die Ursache. So beseitigen Sie diese Ablagerungen:

1. Drehen Sie die **VERSASSAGE**-Düsenplatte bei ausgeschaltetem Whirlpool gegen den Uhrzeigersinn bis zum Anschlag.
2. Wenn die Platte den Anschlagpunkt erreicht hat, drehen Sie sie mit etwas mehr Kraftaufwand noch ein Stückchen weiter gegen den Uhrzeigersinn, bis sie sich nicht mehr weiterdrehen lässt. Nun können Sie die Platte mit dem Gehäuse vom Whirlpool abnehmen.
3. Spülen Sie das Lager im Gehäuse mit Wasser aus, und drehen Sie das rotierende Innenteil mit der Hand. Es sollte sich nun frei drehen lassen. Wenn dies nicht der Fall ist, legen Sie die Seite mit dem Lager in einen Becher Essig (durch den Essig weichen die Ablagerungen auf). Lassen Sie den Essig über Nacht einwirken. Spülen Sie das Lager dann am nächsten Tag aus, und wiederholen Sie den Drehtest.

HINWEIS: Sollten sich die Düsen immer noch nicht frei drehen lassen, müssen sie noch eine weitere Nacht in Essig stehen. Wenn das Ventil dann aber immer noch schwergängig ist, müssen Sie bei Ihrem **CALDERA**-Händler eine Ersatzbaugruppe bestellen.

FÜLLEN MIT KALTEM WASSER

- Falls der Whirlpool mit Leitungswasser, das kälter als 10° C ist, gefüllt werden muss, kann er in den Überhitzungsschutzmodus schalten (d.h. der Whirlpool funktioniert nicht mehr). Wenn dies geschieht, lässt sich das Whirlpool-Steuerungssystem am schnellsten dadurch wieder aktivieren, dass man zunächst die Stromversorgung des Whirlpools vollständig abschaltet und dann die beiden Sensoren oben auf der Heizung und die Vinylschlauchleitung (im Maschinenaggregat) ca. 10 Minuten lang mit einem Fön erwärmt. Wenn Sie glauben, dass die Sensoren und der Heizungsschlauch ausreichend erwärmt wurden, verbinden Sie den Whirlpool wieder mit der Stromversorgung.

- Das gleiche Ergebnis kann auch dadurch erzielt werden, dass man während des Füllens des Whirlpools warmes Wasser mit dem Leitungswasser mischt, um eine Temperatur von über 10° C zu erzielen, wenn diese Option besteht.

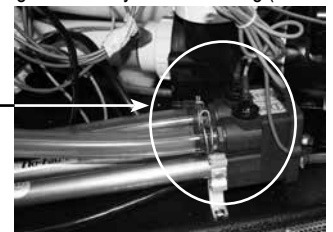

SO LASSEN SIE DAS WASSER AB

1. Stellen Sie alle Stromunterbrecher im Unterverteiler oder im Hauptschaltkasten auf AUS.
2. Entfernen Sie die Ventilabdeckung vom Abflussventil (vorne unten am Whirlpool). Schließen Sie einen Gartenschlauch an das Abflussventil an und legen Sie das Ende des Schlauches an einen geeigneten Ort zum Abfließen.
HINWEIS: WASSER AUS DEM WHIRLPOOL, DAS VIELE CHEMIKALIEN ENTHÄLT, KANN PFLANZEN UND GRAS SCHÄDIGEN.
3. Öffnen Sie das Abflussventil durch Drehen des Knopfes. Das Wasser aus dem Whirlpool fließt nach den Gesetzen der Schwerkraft ab.
WICHTIG: Alle Modelle werden über das Hauptabflussventil beinahe vollständig geleert. Auch die Düsenpumpe und das Heizungssystem entleeren sich u.U. nicht komplett. Das Restwasser, das danach noch in den Rohren oder den Geräten vorhanden ist, muss nur entfernt werden, wenn der Whirlpool winterfest gemacht wird.
4. Wenn der Whirlpool entleert ist, können die Wanne und der Filter gereinigt werden.
5. Schließen Sie das Abflussventil, und setzen Sie die Ventilabdeckung wieder auf.
6. Setzen Sie einen neuen Filter ein oder reinigen Sie die vorhandenen Filter mit einem Filterreiner.
7. Folgen Sie den Anweisungen im Abschnitt „EINSCHALTEN UND WIEDERAUFFÜLLEN“, um den Whirlpool wieder zu befüllen.

VERMEIDUNG VON FROSTSCHÄDEN

Ihr Whirlpool wurde für die ganzjährige Benutzung in allen Klimazonen konzipiert und gebaut. In einigen Gegenden können extrem niedrige Temperaturen (unter -12° C) in Verbindung mit starken Winden ein teilweises Einfrieren der Düsenpumpe verursachen, obwohl das Wasser im Whirlpool auf der gewählten Temperatur bleibt. In so kalten Perioden wird der Whirlpool auch mehr Energie verbrauchen, da der Heizzyklus öfter in Betrieb gesetzt wird. Als zusätzliche Vorsichtsmaßnahme gegen ein teilweises Einfrieren von einigen Komponenten kann die Tür zum Maschinenaggregat mit einem Isolierkit isoliert werden (erhältlich bei Ihrem Händler vor Ort). So wird auch das Energiesparpotential des Whirlpools optimal unterstützt.

HINWEIS: Wenn es wieder wärmer wird (etwa 16 bis -21° C), muss das Isolierkit entfernt werden, um ein Überhitzen der Düsenpumpe zu vermeiden.

SO MACHEN SIE DEN WHIRLPOOL WINTERFEST

Wenn Sie den Whirlpool bei sehr kaltem Wetter längere Zeit nicht benutzen, sollten Sie ihn entleeren und winterfest machen, um ein Einfrieren auf Grund eines Problems mit der Stromversorgung oder den Geräten zu vermeiden.

GEFAHR: Verwenden Sie als Gefrierschutzmittel ausschließlich Propylenglykol (von den meisten Wohnmobil- oder Bootshändlern erhältlich). Dieses Mittel hat keine toxische Wirkung. Auf keinen Fall Frostschutzmittel für Autos (Ethylenglykol) benutzen, da dieses giftig ist!

ACHTUNG: Ein Missachten dieser Anweisung kann zu von der Garantie nicht gedeckten Frostschäden führen. Es wird dringend empfohlen, diese Wartungsmaßnahme von einem örtlichen Händler vornehmen zu lassen..

1. Lassen Sie das Wasser nach den Hinweisen im Abschnitt „So wechseln Sie das Wasser“ im Bedienerhandbuch ab.
2. Entfernen Sie den Filtereinsatz, reinigen und bewahren Sie ihn an einem trockenen Ort auf.
WICHTIG: Diese zusätzlichen Hinweise müssen beachtet werden, wenn Sie das Wasser in Ihrem Whirlpool ablassen und diesen in Klimazonen winterfest machen, in denen Temperaturen unter 0° C auftreten. Zum wirkungsvollen Entfernen des Restwassers in den Rohrleitungen muss ein 19-l-Nassstrockensauger mit Saug- und Gebläsefunktion verwendet werden.
3. Schließen Sie den Schlauch an der Saugseite des Saugers an. Saugen Sie alle Öffnungen wie folgt ab:
 - a. Düsenöffnungen: Beginnen Sie mit den Düsen oben und arbeiten Sie von oben nach unten. (Wenn an einer anderen Düse ein Saugeffekt auftritt, decken Sie diese mit einem großen Tuch ab – auf diese Weise wird auch das Wasser abgesaugt, das sich tiefer in der

Hauptleitung befindet.)

- b. Filter-Ansaugarmaturen und Filterbereich.
 - c. Hauptabflussöffnung (es ist möglicherweise notwendig, das Abflussgitter mit einem Tuch gut abzudecken, wenn die Hauptabflussöffnung abgesaugt wird, um sicherzustellen, dass das ganze Wasser aus dem internen Rohrsystem entfernt wird).
4. Wischen Sie die Whirlpoolwanne sorgfältig mit einem sauberen Tuch trocken.
 5. Zunächst die Pumpentür entfernen. Wenn die Tür entfernt ist, lösen Sie die Abflusstopfen der Pumpen ab, die sich an der Vorderseite der Pumpengehäuse befinden. Lassen Sie das gesamte Wasser ablaufen. Heben Sie die Abflusstopfen in einem Ziplock-Beutel in der Nähe der Pumpen auf. Schrauben Sie die Stopfen bei Inbetriebnahme wieder fest.
 6. Schrauben Sie die Pumpenanschlüsse ab, und lassen Sie das Wasser ablaufen. Lösen und entfernen Sie den an der Umwälzpumpe befestigten Schlauch, damit das Restwasser aus der Heizung und dem Whirlpool ablaufen kann. Ist das gesamte Wasser abgelaufen, befestigen Sie den Schlauch wieder an der Umwälzpumpe. **HINWEIS:** Ziehen Sie vor dem Füllen des Whirlpools die Verbindungen fest.
 7. Setzen Sie den Hauptabflussdeckel wieder auf.
 8. Gießen Sie das Frostschutzmittel mit einem langen Trichter in alle Standrohre, Filter-Ansaugarmaturen, Düsenöffnungen und Öffnungen der Wasserspielfunktion. Füllen Sie ausreichend Frostschutzmittel ein, um eine angemessene Schutzwirkung zu gewährleisten. In vielen Fällen können Sie die Flüssigkeit in der Öffnung sehen oder beobachten, wie sie an einer anderen Stelle austritt.
ACHTUNG: Nur Propylenglykol als Frostschutzmittel benutzen. Dieses Mittel hat keine toxische Wirkung. Auf keinen Fall Frostschutzmittel für Autos (Ethylenglykol) benutzen, da dieses giftig ist!
 9. Schließen Sie die Whirlpoolabdeckung und befestigen Sie die dazugehörigen Fixierbänder. Legen Sie zwei große Bretter über die Whirlpoolabdeckung, um das Gewicht von Schnee und Eis gleichmäßig zu verteilen. Bringen Sie über der Whirlpool-Abdeckung und auf den Sperrholzplatten eine Plastikfolie oder Plane an.
 10. Bringen Sie die Zugangstür zum Maschinenaggregat wieder an, wenn sie zuvor entfernt wurde.

HINWEISE ZUM ÖFFNEN:

1. Entfernen Sie die Sperrholzplatten und die Plastikfolie. Öffnen Sie die Whirlpool-Abdeckung, indem Sie die Fixierbänder lösen.
2. Beachten Sie die Einschaltverfahren im Abschnitt „Erste Schritte“ im Bedienerhandbuch. Setzen Sie keine Filter ein, damit diese nicht dem Frostschutzmittel ausgesetzt werden können.
3. „Superchlorieren“ Sie das Wasser im Whirlpool, indem Sie 3 Teelöffel Chlor (Natriumdichlor) pro 950 l Wasser im Whirlpool in den Filterbereich geben. Dies ist das Doppelte der Chlormenge, die zur Superchlorierung benötigt wird. Dieses zusätzliche Chlor ist zum Zerstören des Frostschutzmittels erforderlich.
HINWEIS: Zum Reduzieren der vom Frostschutzmittel verursachten Schaummenge muss möglicherweise ein Entschäumer zugegeben werden.
4. Lassen Sie das Wasser im Whirlpool ab, um sicherzustellen, dass das Frostschutzmittel ganz entfernt wurde. Lassen Sie das Wasser wegen des erhöhten Chlorspiegels aber nicht auf Grasflächen oder in der Nähe von Pflanzen ablaufen.
5. Nachdem das Wasser ganz abgelassen wurde, setzen Sie den Filter wieder ein und beachten Sie die Einschalt- und Auffüllverfahren im Abschnitt "Erste Schritte" im Bedienerhandbuch.
WICHTIG: Verwenden Sie stets die Whirlpoolabdeckung, wenn der Whirlpool nicht verwendet wird (egal, ob er voll oder leer ist).

PFLEGE DER WHIRLPOOLKISSEN

Bei pfleglicher Behandlung bieten Ihnen die Whirlpoolkissen viele Jahre Wohlbehagen. Sie sind über dem Wasserspiegel installiert, um die Bleichwirkung des gechlorten Wassers und anderer Chemikalien im Whirlpool-Wasser so gering wie möglich zu halten. Um ihre Lebensdauer zu verlängern, sollten sie bei jeder Reinigung der Whirlpool-Wanne entfernt und gereinigt werden. Körperöle können mit einer milden Seifenlauge entfernt werden. Spülen Sie die Whirlpool-Kissen IMMER gut ab, um Seifenreste zu entfernen. Wenn der Whirlpool längere Zeit nicht benutzt wird (während eines Urlaubs oder im Winter), oder wenn der Whirlpool „superchloriert“ wird, sollten die Whirlpoolkissen bis zur nächsten Benutzung entfernt werden.

SO ENTFERNEN UND WECHSELN SIE DIE WHIRLPOOLKISSEN:

1. Heben Sie vorsichtig ein Ende des Kissens von der Wanne weg.
2. Heben Sie weiter an einem Ende an, bis das Kissen von allen Kissenhaltern gelöst ist.
WICHTIG: Wenn Sie das Kissen einfach nach oben und aus der Wannenhalterung ziehen, könnten Sie es beschädigen. Dieser Missbrauch ist von der Garantie nicht abgedeckt.
3. Um das Kissen wieder einzusetzen, biegen Sie es vorsichtig ein bisschen, bis einer der Kissenhalter in die Halterung auf der Rückseite des Kissens gleitet.
4. Halten Sie das Kissen weiterhin ein bisschen gebogen, bis auch der andere Kissenhalter in die Halterung auf der Rückseite des Kissens gleitet.
5. Wenn alle Kissenhalter angebracht sind, drücken Sie das Kissen nach unten in die Wannenhalterung.

PFLEGE DER AUSSENSEITE

WHIRLPOOLWANNE

Ihr CALDERA Whirlpool hat eine Wanne aus Acryl. Flecken und Schmutz haften normalerweise nicht auf der Whirlpool-Oberfläche. Verschmutzungen lassen sich weitgehend mit einem weichen Tuch oder Nylonschrubber entfernen. Die meisten Haushaltschemikalien schaden Ihrer Whirlpoolwanne. Zum Entfernen von Reinigungsmittelresten spülen Sie die Whirlpoolwanne immer gründlich mit frischem Wasser ab.

WHIRLPOOLEINFASSUNG

Verwenden Sie zum Reinigen der Einfassung Ihres Whirlpools ein weiches Tuch oder einen Schwamm mit milder Seifenlauge. Bei der Benutzung von Scheuermitteln oder Lotionsschwämmen kann die Oberflächenverarbeitung beschädigt werden. Spülen Sie die Whirlpooleinfassung immer gründlich mit klarem Wasser ab.

PFLEGE DER WHIRLPOOLABDECKUNG

⚠️ ACHTUNG: Die Abdeckung ist eine manuelle Sicherheitsabdeckung, die alle geltenden Anforderungen nach ASTM 1346-91 für Whirlpool-Sicherheitsabdeckungen erfüllt oder übertrifft, wenn sie korrekt installiert und verwendet wurde. Nicht gesicherte oder unsachgemäß gesicherte Abdeckungen stellen eine Gefahrenquelle dar.

Öffnen Sie die Abdeckung vollständig, bevor Sie den Whirlpool benutzen.

PFLEGE DER ABDECKUNG

Die Abdeckung besteht aus einem lösungsgefärbten Polyestergerewebe und ist ein attraktives, langlebiges Produkt mit Schaumstoffisolierung. Wir empfehlen eine monatliche Reinigung, um die Schönheit des Gewebes zu erhalten und seine Lebensdauer zu verlängern.

So reinigen und pflegen Sie die Polyesterabdeckung:

1. Nehmen Sie die Abdeckung vom Whirlpool ab und lehnen sie vorsichtig gegen eine Wand oder einen Zaun. Wenn ein Abdeckungsfliter installiert wurde, lassen Sie die Abdeckung zu und vergewissern sich, dass alle Nähte geschlossen sind, damit keine Seife in den Whirlpool gelangt.
2. Spritzen Sie die Abdeckung mit einem Gartenschlauch ab, um Schmutz oder andere Partikel zu lockern und wegzuspülen.
3. Geben Sie vier EL milde Seife oder mildes Geschirrspülmittel in 4 Liter lauwarmes Wasser. Mit einer Bürste mit weichen Borsten reinigen. Gründlich mit kaltem Wasser abspülen und an der Luft trocknen lassen.
WICHTIG: Das Polyester nicht mit einem Seifenfilm darauf trocknen lassen, bevor Sie es erneut abspülen.
4. Reinigen Sie auch den Rand der Abdeckung und die Seitenlaschen. Gut abspülen.
5. Spülen Sie die Unterseite der Abdeckung (ohne Seife) ab, und wischen Sie sie mit einem trockenen Tuch ab.

NICHT VERGESSEN:

- **Entfernen** Sie Schnee von der Abdeckung, um das Brechen des Schaumkerns zu vermeiden.
- Sichern Sie die Spannriemen der Abdeckung, wenn der Whirlpool nicht benutzt wird.
- Vermeiden Sie ein Heben oder Ziehen der Whirlpoolabdeckung an den Laschen oder den Spannriemen.
- Vermeiden Sie es, auf der Abdeckung zu gehen, zu stehen oder zu sitzen.
- Stellen Sie keine Metallgegenstände auf die Abdeckung, die die Hitze an die Abdeckung weiterleiten könnten; legen Sie auch keine Kunststoffplane über die Abdeckung, da dies Schäden am Schaumkern verursachen könnte, die nicht von der Garantie abgedeckt sind.
- Verwenden Sie **NUR** Hebemechanismen, Chemikalien oder Reinigungsmittel, die von Watkins Wellness oder ihren autorisierten Verkaufs- und Servicepartnern empfohlen werden.

ELEKTRISCHE ANFORDERUNGEN

ELEKTRISCHE ANFORDERUNGEN UND VORSICHTSMASSNAHMEN

Ihr **CALDERA** Whirlpool wurde mit großer Sorgfalt entwickelt, so dass Sie gegen Stromstöße optimal geschützt sind. Wenn der Whirlpool an einen unsachgemäß verkabelten Stromkreis angeschlossen wird, werden viele Sicherheitsmaßnahmen des Whirlpools außer Kraft gesetzt. Eine unsachgemäße Elektroinstallation kann auch die Ursache für Stromschläge, Feuergefahr und sonstige Verletzungsquellen sein. Beachten Sie bitte genau die Voraussetzungen für die Elektroinstallation und folgen Sie exakt den Installationsanweisungen! Sofern von Ihrem Händler nicht anderweitig festgelegt, **SIND SIE DAFÜR VERANTWORTLICH**.

SERVICE-HINWEIS: Alle **CALDERA** Whirlpools verfügen über Diagnosefunktionen, die auf dem Bedienfeld angezeigt werden. Auf dem Bedienfeld sind vier blinkende Linien zu sehen, wenn der Obergrenzen thermostat der Heizung ausgelöst wurde. Wenn vier blinkende Linien angezeigt werden, befolgen Sie die Anweisungen im Abschnitt zur Fehlerbehebung, um die Ursache zu identifizieren und zu beheben. Sobald das Problem beseitigt ist, blinken die vier Linien nicht mehr.

CALDERA WHIRLPOOLS MÜSSEN IN ÜBEREINSTIMMUNG MIT ALLEN GELTENDEN NATIONALEN UND LOKALEN ELEKTRISCHEN VORSCHRIFTEN ANGESCHLOSSEN WERDEN. ALLE ELEKTROARBEITEN SOLLTEN VON EINEM ERFAHRENEN, LIZENZIERTEN ELEKTRIKER DURCHFÜHRT WERDEN. WIR EMPFEHLEN DIE VERWENDUNG VON GEEIGNETEN ROHRLEITUNGEN, DICHTUNGEN UND DRÄHTEN FÜR ALLE STROMKREISE.

Der **KAUAI**-Whirlpool benötigt einen einphasigen 16-A- und 220-240-V-Elektroanschluss (eine Phase, ein Nullleiter, ein Erdleiter). Bei der Versorgung über einen 16 A-Stromkreis wird die Heizung nicht in Betrieb gesetzt, wenn die Düsenpumpe mit hoher Geschwindigkeit läuft. Erst nach der Umrüstung auf 32 A-Betrieb ist ein gleichzeitiger Betrieb der Heizung und der Düsenpumpe mit hoher Drehzahl möglich. **Beim Umrüsten des KAUAI auf 32 A-Betrieb muss die Drahtbrücke JP3 am Schaltkasten abgezogen werden, bevor die Stromzufuhr zum Whirlpool eingeschaltet**

wird. Die Whirlpool-Modelle **MAKENA, SALINA, MARTINIQUE** und **REUNION** müssen zwei elektrische Anschlüsse über je einen 16A- und einen 25A-Automaten haben. Dabei sind die Anschlusshinweise zu beachten, die in der Abbildung auf der nächsten Seite zu finden sind. Darüber hinaus muss ein Haupttrennschalter mit einem Abstand von mindestens 3 mm zwischen den Kontakten für alle elektrischen Leitungen zum Whirlpool verwendet werden.

Montieren Sie den Stromverteiler entsprechend den örtlichen Vorschriften, jedoch mit einem Mindestabstand von 1,5 m. Ihr Whirlpool muss mit einem Fehlerstrom-Schutzschalter (RCD) ausgerüstet sein, mit einem Bemessungsfehlerstrom von max. 30mA in einem Elektro-Verteilerkasten.

ANLEITUNG ZUR VERLEGUNG ELEKTRISCHER LEITUNGEN

1. Für den Elektroanschluss entfernen Sie zuerst die Schrauben an der Tür zum Maschinenaggregat. Ziehen Sie das Türpaneel leicht von unten heraus weg, indem Sie mit den Fingern zuerst in die Paneel-Kerben auf der einen und dann der anderen Seite greifen. Anschließend senken Sie das Paneel ab und entfernen es aus dem Whirlpool.
2. Suchen Sie den Schaltkasten. Lösen Sie die Schrauben an der Vorderseite des Schaltkastens. Entfernen Sie die Schrauben und die Abdeckung des Schaltkastens.
3. Ziehen Sie an den Zugangsöffnungen von jeder Seite, unterhalb der Vorderecken, Stromkabel in den Whirlpool. Dort finden Sie einen, an den Whirlpool montierten, Plastikdeckel.
4. Schließen Sie die Versorgungsleitung an den Schaltkasten an und schließen Sie die Kabel an, wie dies weiter unten und auf dem Schaltbild an der Innenseite der Schaltkastenabdeckung beschrieben ist.

⚠ **ACHTUNG:** Ein Entfernen oder das Umgehen eines RCD-Schutzschalters führt zu einem unsicheren Whirlpool und macht die Garantie nichtig.

WICHTIG: Falls der **CALDERA**-Whirlpool einmal verlegt oder an einem anderen Ort aufgestellt werden muss, sind diese Installationsvoraussetzungen genau einzuhalten. Ihr **CALDERA**-Whirlpool wurde mit großer Sorgfalt so konstruiert, dass er einen maximalen Schutz vor Stromschlägen bietet. Denken Sie daran: Wenn der Whirlpool an einen unsachgemäß verkabelten Stromkreis angeschlossen wird, werden zahlreiche Sicherheitsvorkehrungen des Whirlpools außer Kraft gesetzt.

HINWEIS: Längere Elektroleitungen machen entsprechend größere Leiterquerschnitte als hier angegeben erforderlich.

ANSCHLUSSPLÄNE

MAKENA • SALINA • MARTINIQUE • SEYCHELLES • REUNION

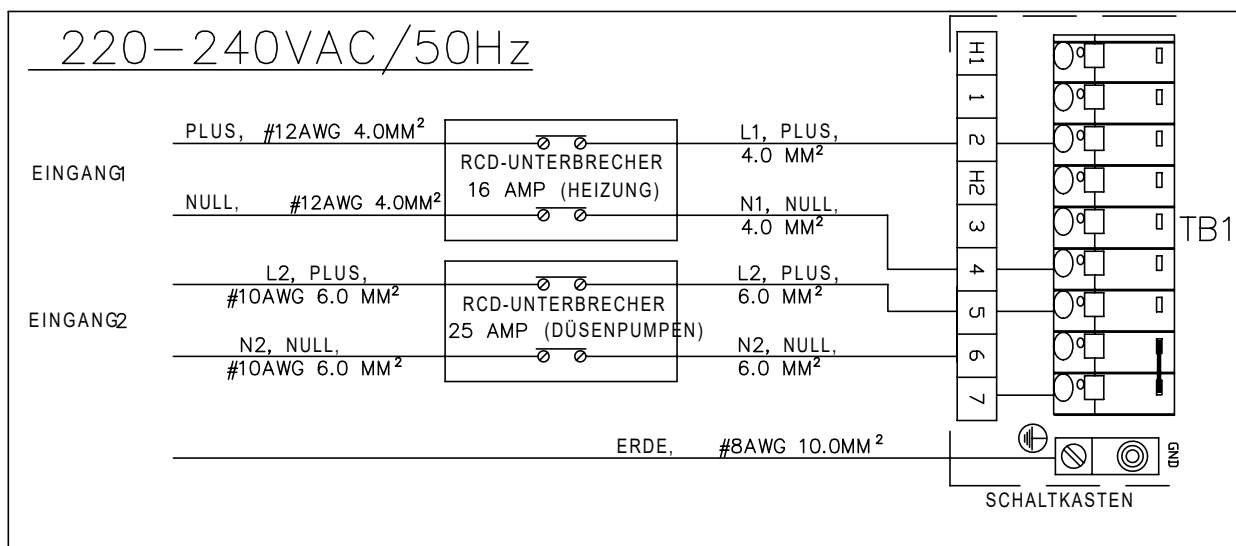

KAUAI

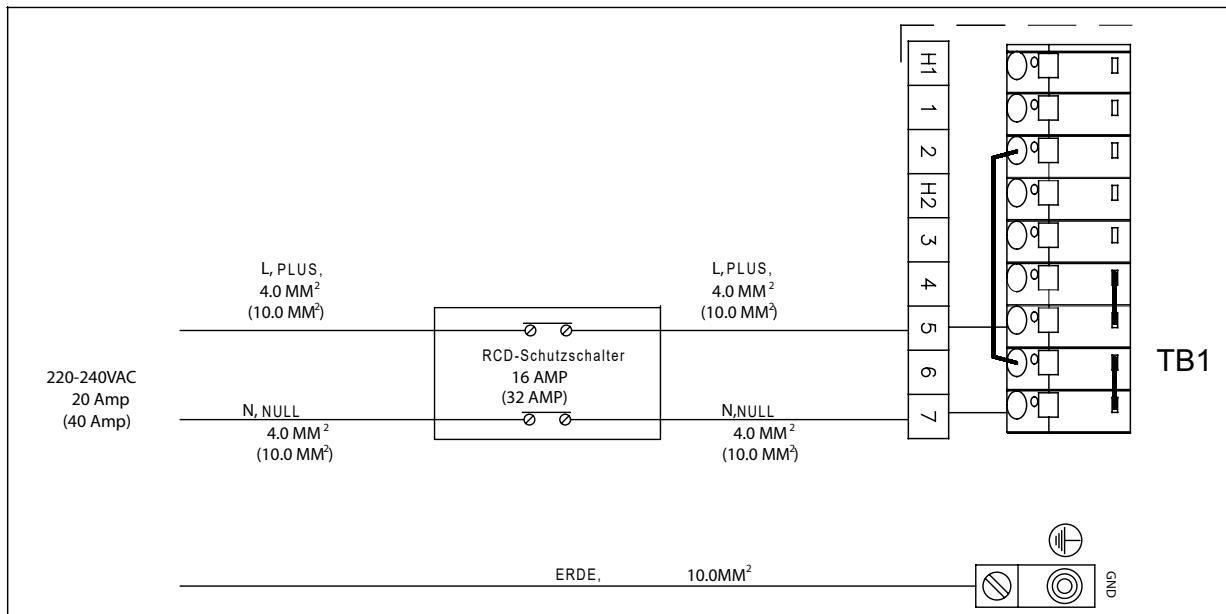

HINWEISE: Schließen Sie die Versorgungsdrähte wie oben in den Schaltplänen dargestellt an.

Nur an einen Stromkreis anschließen, der mit einem Fehlerstromschutzschalter (RCD) geschützt ist.

MASCHINENAGGREGAT

Die folgende Abbildung dient nur als Referenz. (Ihr Whirlpool kann anders aussehen.) Das Maschinenaggregat befindet sich hinter dem vorderen Panel des Whirlpools unter dem Hauptbedienfeld.

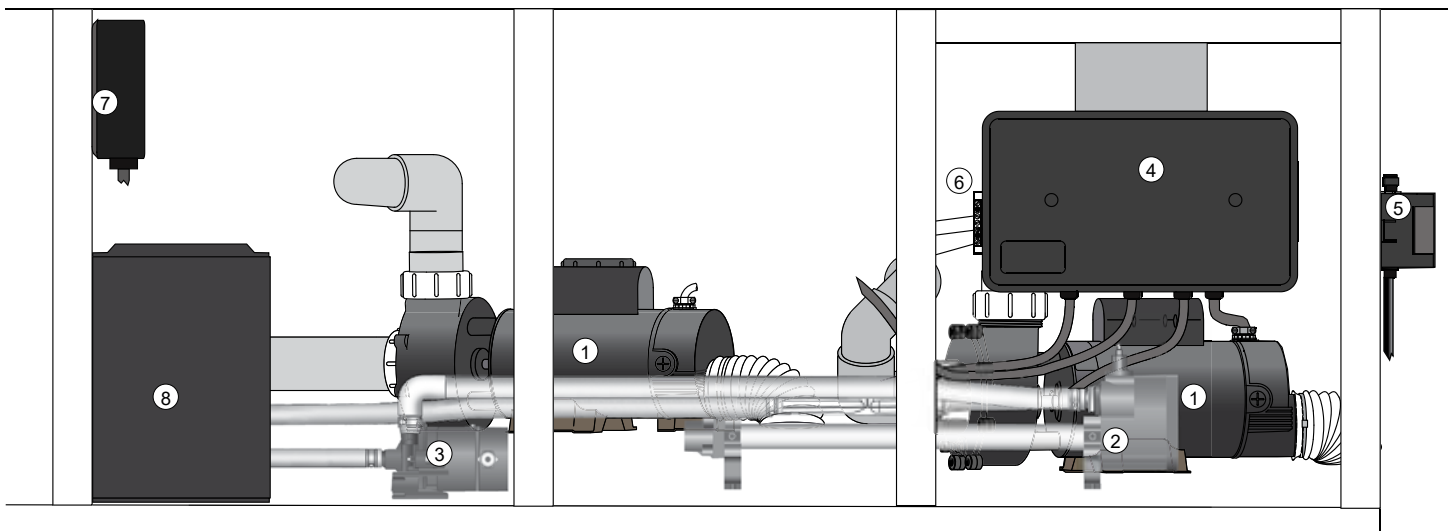

- | | |
|----------------------------------|-------------------------------|
| 1. Düsenpumpe* | 5. Ozongenerator (optional) |
| 2. EnergyPro® Heizung | 6. Klemmenterminal |
| 3. ENERGY PRO Umwälzpumpe | 7. Bluetooth Musik (optional) |
| 4. Advent® Kontrollkasten | 8. Subwoofer (optional) |

INSTALLATION

VORBEREITUNG DES STANDORTS

Sie haben wahrscheinlich schon einen Platz für Ihren neuen Whirlpool ausgewählt, im Haus oder im Garten, auf einer Terrasse oder auf einem Podest. Achten Sie insbesondere auf Folgendes:

- Installieren Sie Ihren Whirlpool immer auf einer stabilen, ebenen Oberfläche. Ein voller Whirlpool kann ein beträchtliches Gewicht erreichen. Vergewissern Sie sich, dass der gewählte Standort das Gewicht des gefüllten Whirlpools tragen kann.
- Vergessen Sie nicht, Ihren Whirlpool vor dem Füllen auszugleichen. (Vgl. Anweisungen zum Ausgleichen des Whirlpools.)
- Platzieren Sie das Maschinenaggregat, in dem alle elektrischen Komponenten untergebracht sind, so, dass das Wasser davon weg fließt. Wenn Wasser in das Maschinenaggregat gelangt, kann die Elektronik beschädigt oder der Sicherungsautomat im Haus ausgelöst werden.
- Sorgen Sie dafür, dass die Schutzschalter im Stromverteiler leicht zugänglich bleiben.
- Für die regelmäßige Pflege und Wartung des Whirlpools muss das Maschinenaggregat leicht zugänglich bleiben.

⚠ **ACHTUNG: Von Nagetieren verursachte Schäden am Maschinenaggregat oder den internen Rohrleitungen sind von der Garantie NICHT gedeckt!**

AUFSTELLUNG IM GARTEN UND AUF DER TERRASSE

Egal wo Sie Ihren neuen Whirlpool aufstellen, Sie benötigen auf jeden Fall ein stabiles Fundament, um ihn zu tragen. Bauliche Schäden am Whirlpool infolge einer unsachgemäßen Installation oder Platzierung auf einem ungeeigneten Fundament sind von der eingeschränkten Garantie des Whirlpools ausgeschlossen.

Wenn Sie den Whirlpool im Freien aufstellen, empfehlen wir eine verstärkte Stahlbetonplatte mit einer Dicke von mindestens 10 cm. Die Stahlarmierung bzw. das Stahlgitter im Sockel sollte an einem Erdungskabel angeschlossen sein.

AUFSTELLUNG AUF EINEM PODEST

Um sicherzustellen, dass Ihr Podest dem Gewicht des Whirlpools standhält, müssen Sie die maximale Traglast des Podests kennen. Fragen Sie einen qualifizierten Baumeister oder Bautechniker. Das Gewicht des Whirlpools, seines Inhalts und der Benutzer finden Sie in der Tabelle mit den technischen Daten des Whirlpools auf der letzten Seite. Dieses Gewicht pro Quadratmeter darf die Traglast der Konstruktion nicht überschreiten, sonst können ernste Schäden an der Konstruktion auftreten.

AUFSTELLUNG IM HAUS/KELLER

Einige besondere Anforderungen müssen erfüllt werden, wenn Sie Ihren Whirlpool im Haus aufstellen. Wasser sammelt sich um den Whirlpool herum an; d. h. dass der Bodenbelag im nassen Zustand griffig sein muss. Ein guter Wasserablauf ist von entscheidender Bedeutung, um ein Ansammeln von Wasser um den Whirlpool herum zu verhindern. Beim Bau eines neuen Raums für den Whirlpool wird der Einbau eines Abflusses im Boden empfohlen. Durch den im Haus befindlichen Whirlpool steigt naturgemäß die Luftfeuchtigkeit. Wasser könnte auch in Holzstrukturen gelangen und dort Holzschwamm, Schimmel oder andere Probleme verursachen. Beobachten Sie daher die Auswirkungen von Feuchtigkeit auf Holz, Tapeten usw. im Raum. Um diese Auswirkungen so gering wie möglich zu halten, muss der Bereich um den Whirlpool ausreichend belüftet werden. Ein Architekt kann Sie darüber informieren, ob zusätzliche Belüftungsmöglichkeiten geschaffen werden müssen.

Vergewissern Sie sich, dass diese Entlüftungen nicht blockiert werden, beispielsweise durch Teppichböden.

Ihr CALDERA-Händler kann Ihnen mit Informationen weiterhelfen, z. B. mit örtlichen Flächennutzungsplan- und Bauvorschriften.

⚠ **ACHTUNG: Sorgen Sie für eine gute Belüftung des Bereichs um den Whirlpool herum, wenn dieser im Haus oder auf einer eng begrenzten Fläche installiert wird.**

Eine unzureichende Belüftung des den Whirlpool umgebenden Bereichs kann dazu führen, dass sich dort Whirlpoolchemikalien und/oder Bakterien in höherer Konzentration als gewöhnlich aufstauen. Diese angesammelten Whirlpool-Chemikalien und/oder Bakterien können eingeatmet werden und dann bei Personen, die unter einem geschwächten Immunsystem oder unter einer Atemwegsinfektion leiden, zu Atemschwierigkeiten oder Lungenschäden führen. Sollte diese Beschreibung auf Sie oder auf andere Benutzer des Whirlpools zutreffen, suchen Sie so rasch wie möglich ärztliche Hilfe auf.

Außer den vorgenannten zu beachtenden Punkten sollten Sie den Whirlpool folgendermaßen sachgerecht reinigen und pflegen:

- Befolgen Sie alle Anweisungen in dieser Bedienungsanleitung sowie alle Bedienungshinweise, die auf den Verpackungen der Wasserpflegemittel bzw. -chemikalien abgedruckt sind.
- Testen Sie das Wasser in regelmäßigen Abständen, um einen angemessenen Gehalt von Desinfektionsmitteln, den richtigen pH-Wert sicherzustellen und alle übrigen Anforderungen an die Pflege des Whirlpool-Wassers zu erfüllen.
- Entleeren, reinigen und befüllen Sie den Whirlpool in regelmäßigen Abständen mit frischem Wasser. Halten Sie sich dabei auch an die Anweisungen in dieser Bedienungsanleitung.
- Reinigen Sie den Filter mindestens einmal im Monat.
- Stellen Sie eine ordnungsgemäße Zirkulation im gesamten Wassersystem des Whirlpools sicher.
- Sorgen Sie dafür, dass sich alle Personen vor dem Betreten des Whirlpools abduschen/baden.

AUSGLEICHEN DES WHIRLPOOLS

Ein betonierter Untergrund mit einem Gefälle von 1,5 cm auf 3,0 m Länge ist zu empfehlen, damit das Regenwasser und überlaufendes Wasser abfließen und sich nicht unter dem Whirlpool sammeln kann. (Bleibt Wasser länger unter dem Whirlpool stehen, kann das Holz zu schimmeln beginnen.) Weitere Möglichkeiten für den Untergrund sind Mauersteine, Pflastersteine oder Klötze.

Es ist zu beachten, dass sich weiche Oberflächen - auch wenn Trittschwellen zur gleichmäßigen Gewichtsverteilung des Whirlpools verwendet werden - trotzdem setzen, was zu einem unebenen Whirlpool führt.

HINWEIS: Wenn der Whirlpool auf Gras oder Erde platziert wird, kann durch Unachtsamkeit mehr Schmutz in das Whirlpoolwasser gelangen. Ihre Anlage sowie die Oberflächen des Whirlpools können dadurch beschädigt werden, und diese Schäden sind von der Garantie ausgenommen.

Gefälle von 1,5 cm auf 3 m für guten Wasserabfluss.

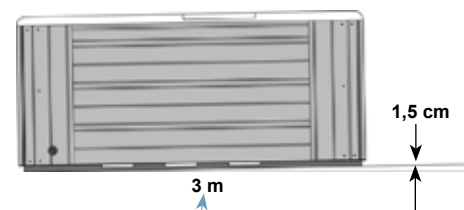

Pflaster- oder Mauersteine können sich setzen, wodurch der Whirlpool nicht mehr eben aufliegt.

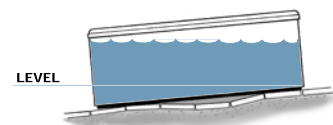

INSTALLATION DER WHIRLPOOLABDECKUNG

1. Legen Sie die Abdeckung quer über den Whirlpool.
2. Legen Sie die mit der Abdeckung gelieferten Riemenverschlüsse seitlich vom Whirlpool ab, damit sie von den Spannräumen der Abdeckung leichter erfasst werden können. Lassen Sie die Riemen etwa 1,5 bis 2 cm länger durchhängen, um sie anschließend leichter in die Verschlüsse einführen zu können und um ein etwaiges Zusammenziehen des Materials bei kaltem Wetter auszugleichen.
3. Bringen Sie die Verschlüsse mit den beiliegenden Schrauben an, und führen Sie die Spannräume der Abdeckung in die Verschlüsse ein.

HINWEIS: Wenn die Abdeckung auch dann angebracht bleibt, wenn der Whirlpool nicht genutzt wird, werden die Betriebsstunden der Heizung gesenkt, was die Betriebskosten auf Mindestniveau hält.

Ihr **CALDERA**-Whirlpool wurde während der Herstellung gründlich getestet, um Zuverlässigkeit und langfristige Kundenzufriedenheit zu gewährleisten. Nach dem Testen kann eventuell eine geringe Menge Wasser in den internen Rohren verblieben sein, was unter Umständen vor der Lieferung zu Flecken auf der Wanne oder an den Seiten des Whirlpools führen kann. Wischen Sie die Whirlpool-Wanne vor dem Auffüllen mit einem weichem Tuch aus. Zum erfolgreichen Starten oder Wiederauffüllen des Whirlpools sind die nachstehenden Hinweise genau durchzulesen und zu befolgen.

LIEFERZUGANG

HINWEIS: Wenn der Whirlpool eine Steigung hoch- oder heruntergerollt oder über eine kurze Treppe transportiert werden muss, müssen Sie möglicherweise einen zusätzlichen Freiraum nach oben gewährleisten.

Ermitteln Sie die Zugangsanforderungen zum gewünschten Standort anhand der Informationen in der Tabelle auf der folgenden Seite. Möglicherweise muss ein Tor, ein Teil eines Zaunes oder ein anderes bewegliches Hindernis entfernt werden, damit der Whirlpool an seinen Aufstellungsort gerollt werden kann. In etwa zehn Prozent aller Fälle ist ein Kran die einzige Möglichkeit für die Installation des Whirlpools. Der Kran muss den Whirlpool zur gewünschten Position transportieren.

Der Kran muss den Whirlpool zur gewünschten Position transportieren. Wenn der Whirlpool vom Wagen abgeladen werden muss, damit er über eine Mauer gehoben werden kann (weil der Zugangsbereich zu eng, ein Dachüberhang zu niedrig, eine Ecke zu eng oder eine Treppe zu steil ist), wird ein Kran benötigt. Kein Grund zur Sorge!

Der Kran muss über einen auf einem LKW montierten Ausleger verfügen, der in Ihre Auffahrt passt. Er muss von einem lizenzierten und versicherten Maschinenführer betrieben werden. Der Kranführer hebt den Whirlpool über Mauern, Gebäude oder andere Hindernisse hinweg und setzt ihn möglichst nahe am Aufstellungsort ab (kostenpflichtig). Das **CALDERA** Whirlpool-Lieferpersonal überwacht die Kranauslieferung und führt die Whirlpoolinstallation zu Ende durch. Bei einer Lieferung mit einem Kran dauert die Aufstellung durchschnittlich 30 Minuten.

HINWEIS: Wenn für die Lieferung Ihres Whirlpools ein Kran benötigt wird, müssen Sie dafür möglicherweise bereits nach erfolgter Lieferung bezahlen.

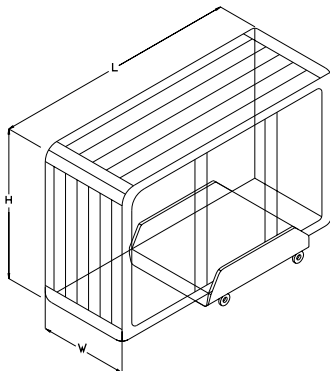

ABMESSUNGEN DES WHIRLPOOLS

Modell	Breite (B)	Länge (L)	Höhe (H)
MAKENA	91 cm (36")	226 cm (7'5")	226 cm (7'5")
SALINA	91 cm (36")	226 cm (7'5")	226 cm (7'5")
MARTINIQUE	88 cm (34")	226 cm (7'5")	193 cm (6'4")
SEYCHELLES	91 cm (36")	213 cm (7'0")	213 cm (7'0")
REUNION	91 cm (36")	213 cm (7'0")	213 cm (7'0")
KAUAI	75 cm (29,5")	213 cm (7'0")	165 cm (5'5")

INSTALLATION DER ABDECKUNG

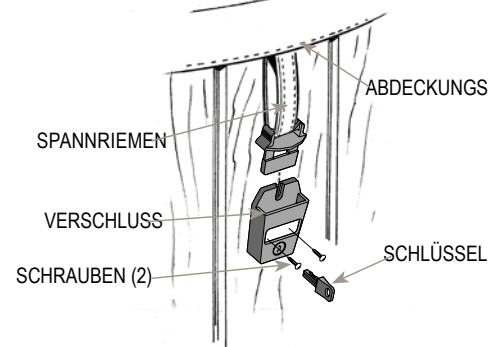

VORSICHT - VERLETZUNGSGEFAHR.

- Whirlpool nie ohne Abdeckung oder unbeaufsichtigt lassen.
- Whirlpool-Abdeckung immer verschließen.
- Nicht auf der Abdeckung stehen, sitzen oder liegen.

Wie breit und hoch ist Ihr Zugang?

Alle Tore ausmessen.

Hervorstehende Stromzähler
Gaszähler
Klimaanlagen

Reicht der Freiraum nach oben?

Auf tief hängende Dachübergänge, ausladende Äste, Regenrinnen achten

Ist der Weg frei von Behinderungen?

Äste, Hundehütten, Brennholz usw. beiseite räumen.

Wenn es eine 90°-Kurve gibt, passen Transportkarre und Whirlpool durch? (Whirlpool lässt sich nicht biegen)

Nicht mehr als 6 aufeinander folgende Stufen ohne Treppenabsatz für den Transport des Whirlpools

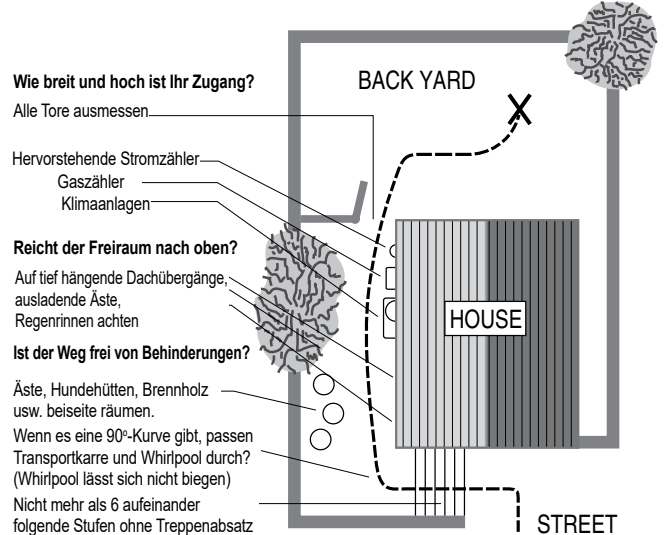

STROMANSCHLUSSÖFFNUNG

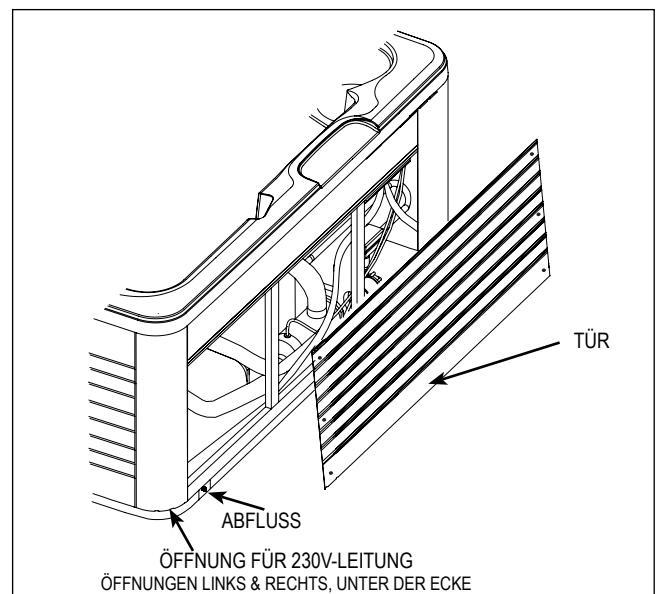

MAKENA UND SALINA ABMESSUNGEN

HINWEIS: Annähernde Größenangaben; Whirlpool vor wichtigen Entscheidungen im Hinblick auf Design oder Wege abmessen.

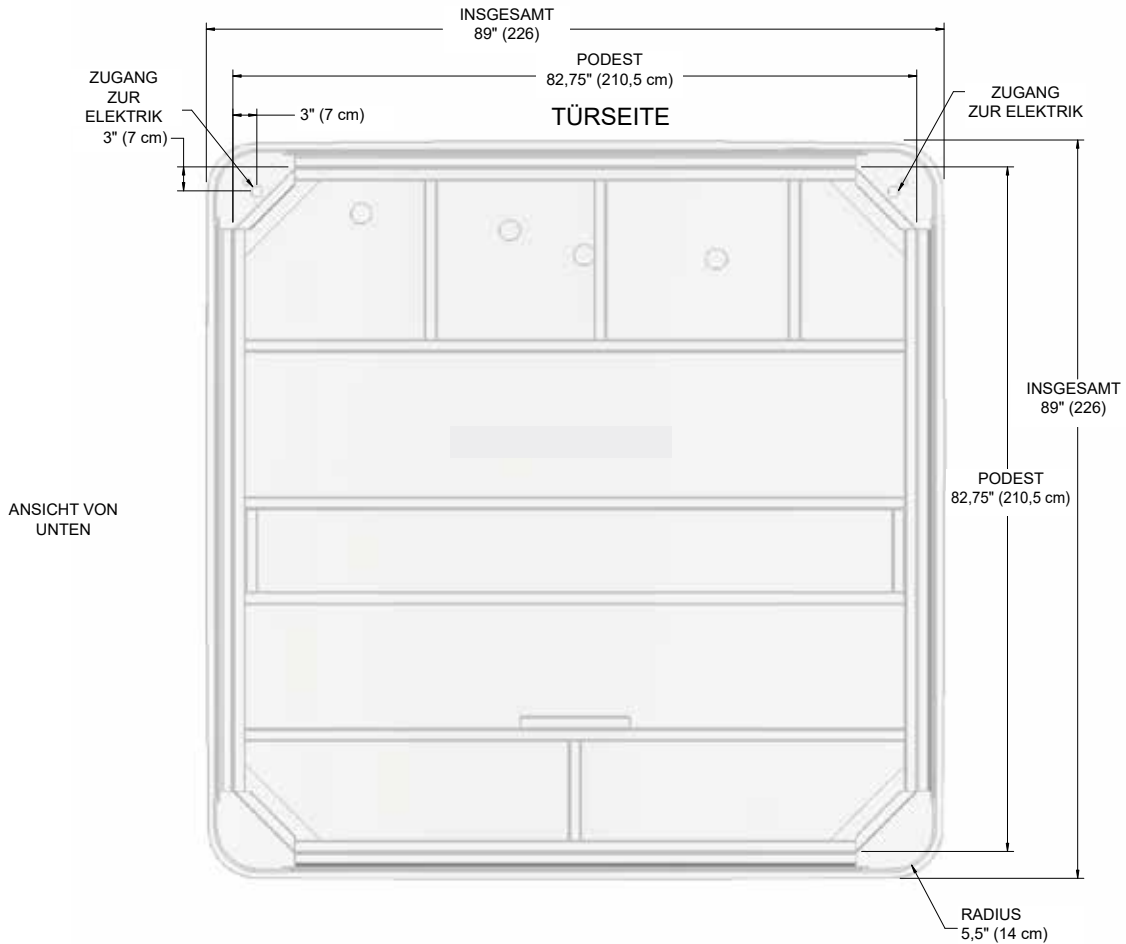
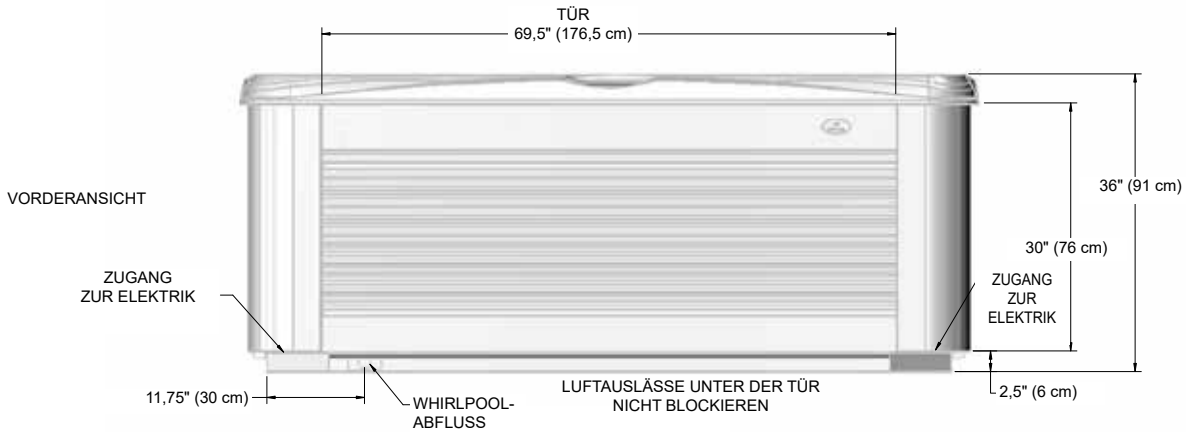

HINWEIS: Watkins Wellness verlangt, dass der **MAKENA** und **SALINA** auf einem mindestens 10 cm dicken Stahlbetonsockel oder einer stabilen Terrasse, die das in der Tabelle mit den technischen Daten des Whirlpools aufgeführte „Eigengewicht“ tragen kann, installiert werden.

ACHTUNG: Beim Whirlpool **MAKENA** und **SALINA** dürfen keine Keile irgendwelcher Art untergelegt werden.

MARTINIQUE

HINWEIS: Ungefähre Größenangaben; Whirlpool vor wichtigen Entscheidungen im Hinblick auf Design oder Wege abmessen.

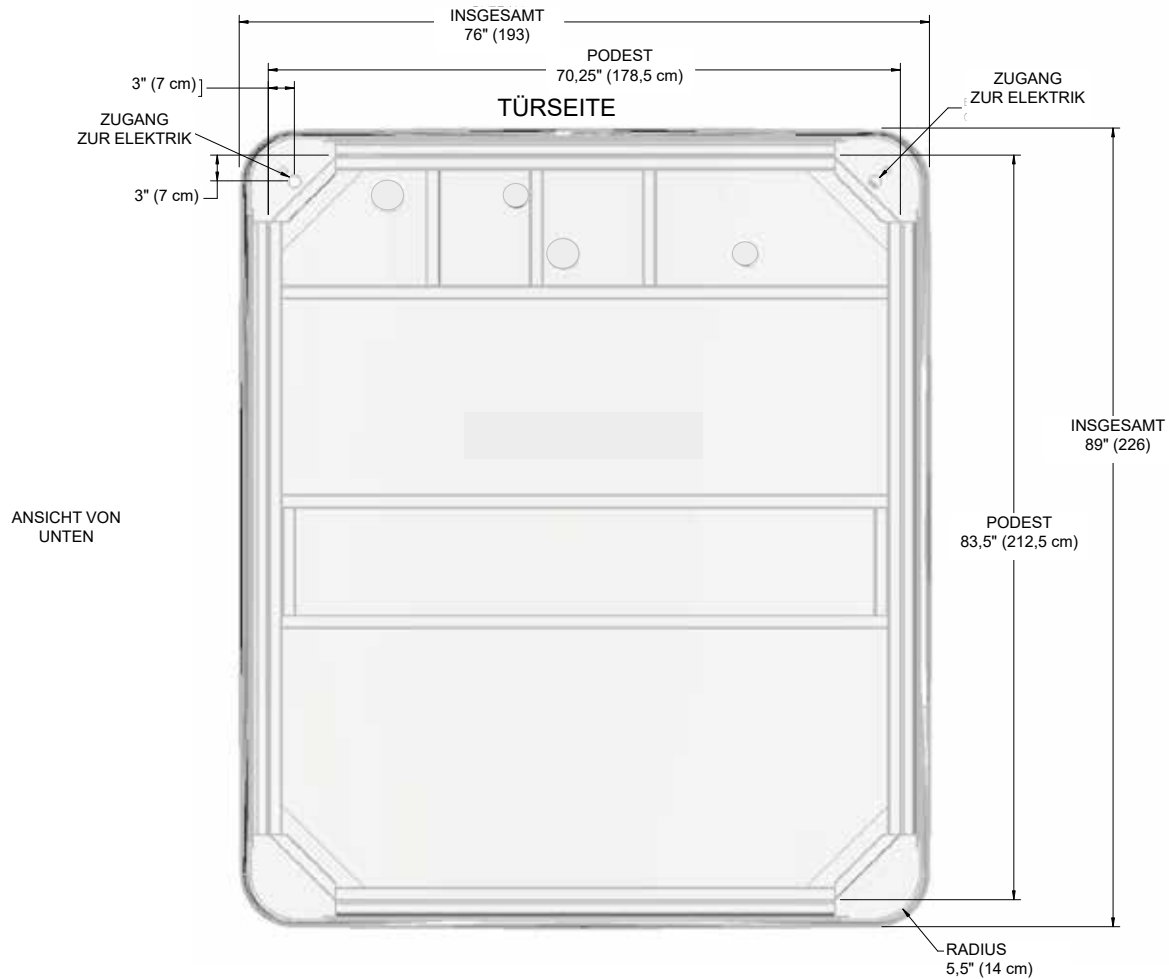
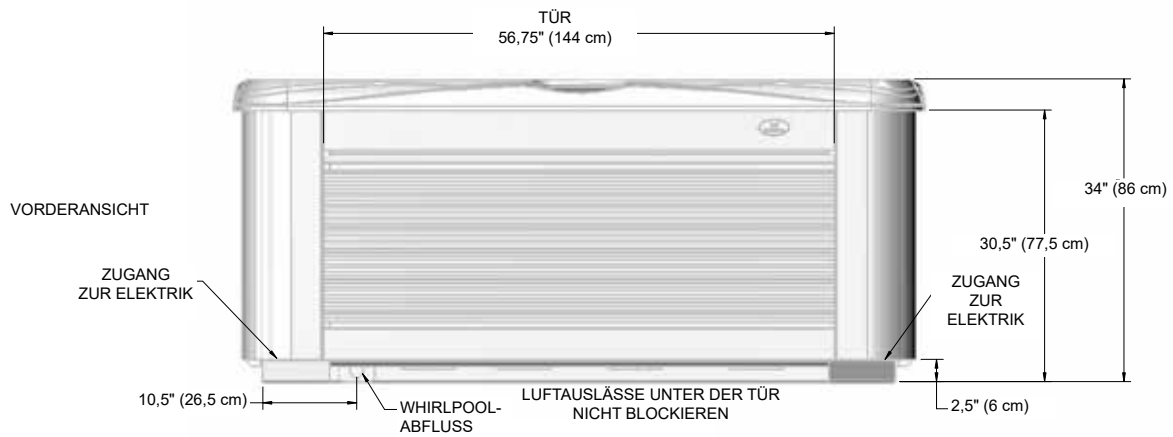

HINWEIS: Watkins Wellness empfiehlt, dass der **MARTINIQUE** auf einem mindestens 10 cm dicken Stahlbetonsockel oder einer stabilen Terrasse, die das in der Tabelle mit den technischen Daten des Whirlpools aufgeführte „Eigengewicht“ tragen kann, installiert wird.

ACHTUNG: Beim Whirlpool **MARTINIQUE** dürfen keinerlei Keile untergelegt werden.

SEYCHELLES

HINWEIS: Ungefähre Größenangaben; Whirlpool vor wichtigen Entscheidungen im Hinblick auf Design oder Wege abmessen.

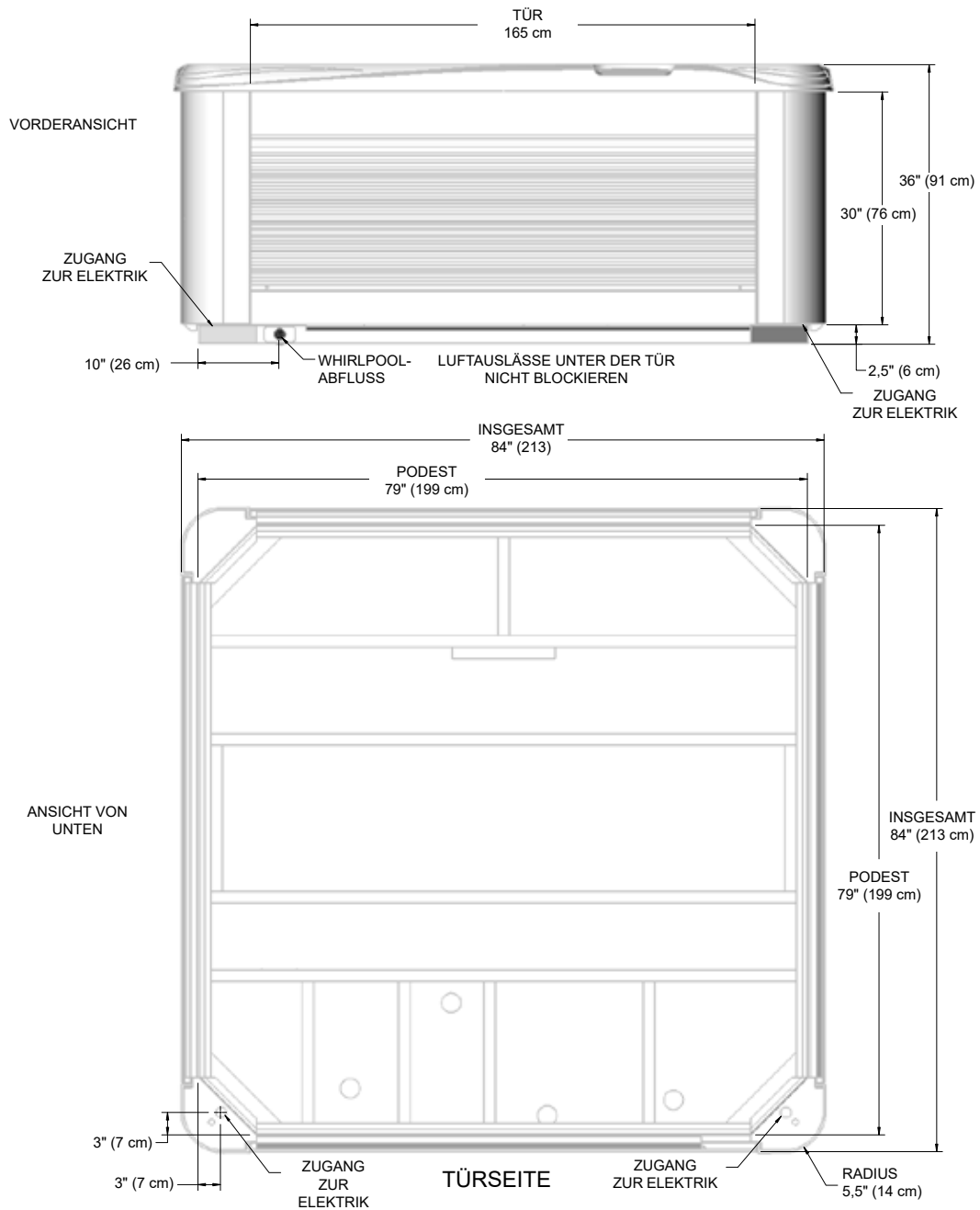

HINWEIS: Watkins Wellness empfiehlt, dass der **SEYCHELLES** auf einem mindestens 10 cm dicken Stahlbetonsockel oder einer stabilen Terrasse, die das in der Tabelle mit den technischen Daten des Whirlpools aufgeführte „Eigengewicht“ tragen kann, installiert wird.

ACHTUNG: Beim **SEYCHELLES** dürfen keinerlei Keile untergelegt werden.

REUNION

HINWEIS: Ungefähre Größenangaben; Whirlpool vor wichtigen Entscheidungen im Hinblick auf Design oder Wege abmessen.

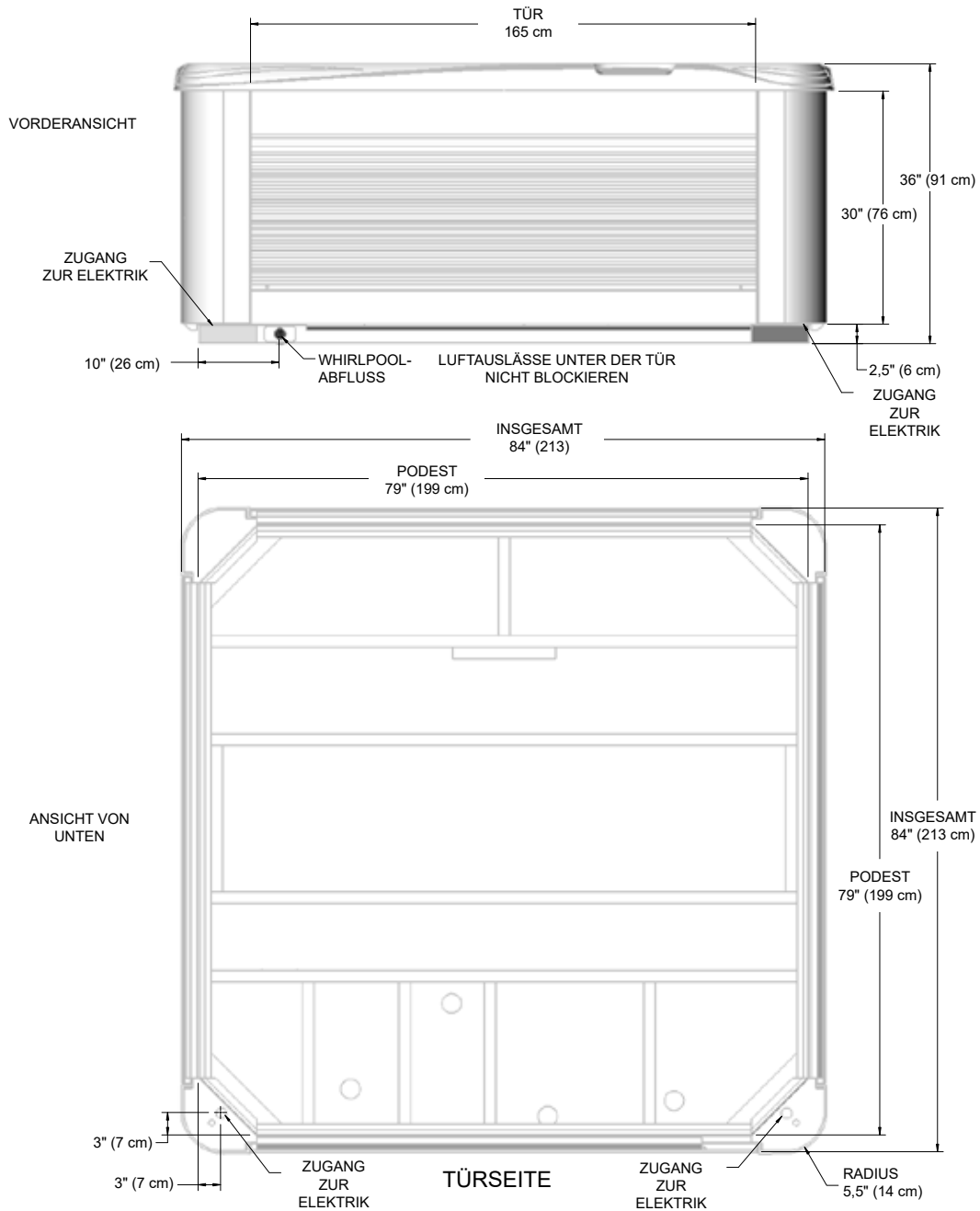

HINWEIS: Watkins Wellness empfiehlt, dass der **REUNION** auf einem mindestens 10 cm dicken Stahlbetonsockel oder einer stabilen Terrasse, die das in der Tabelle mit den technischen Daten des Whirlpools aufgeführte „Eigengewicht“ tragen kann, installiert wird.

ACHTUNG: Beim **REUNION** dürfen keinerlei Keile untergelegt werden.

KAUAI

HINWEIS: Ungefähre Größenangaben; Whirlpool vor wichtigen Entscheidungen im Hinblick auf Design oder Wege abmessen.

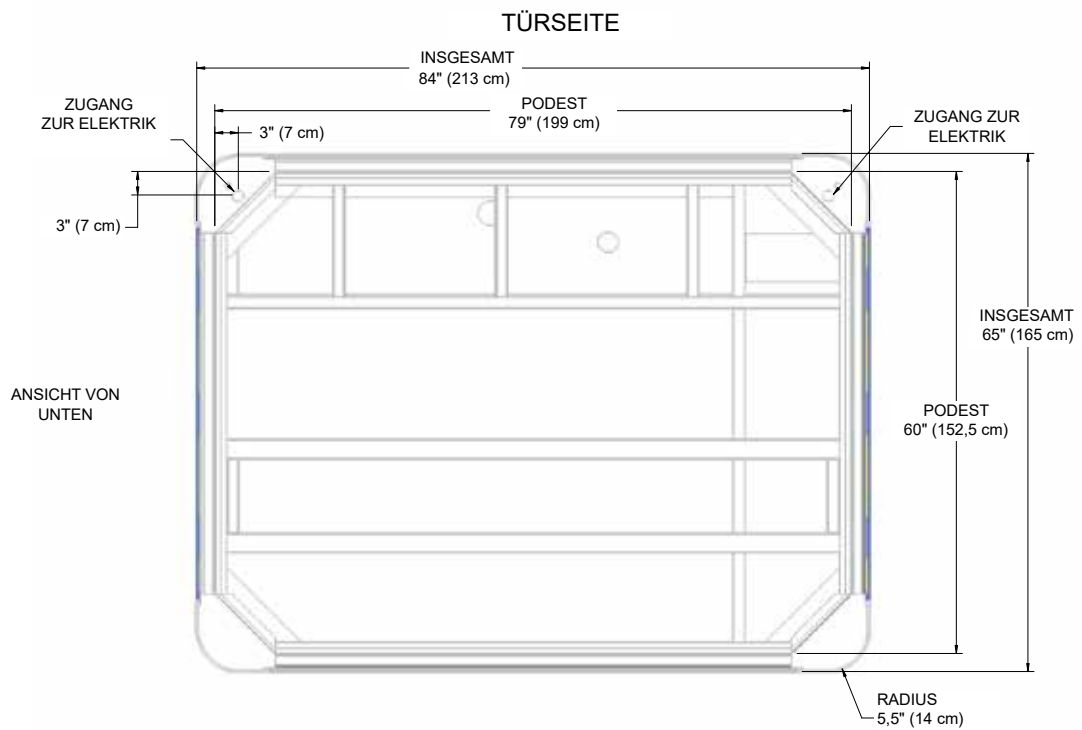
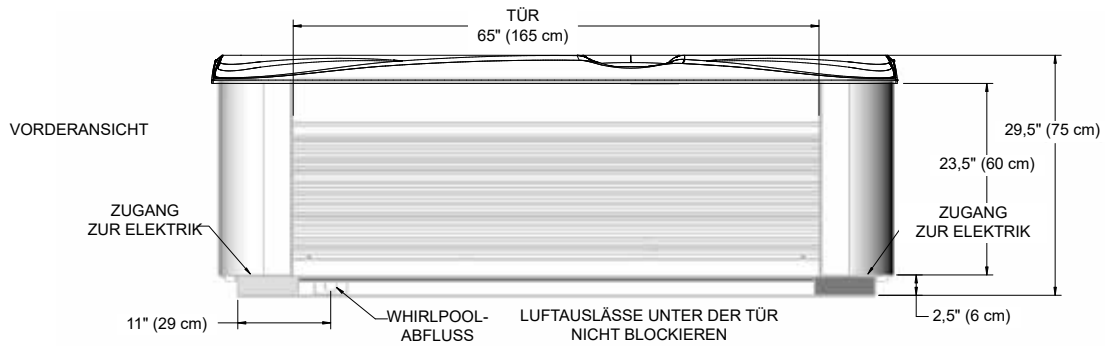

HINWEIS: Watkins Wellness empfiehlt, dass der **KAUAI** auf einem mindestens 10 cm dicken Stahlbetonsockel oder einer stabilen Terrasse, die das in der Tabelle mit den technischen Daten des Whirlpools aufgeführte „Eigengewicht“ tragen kann, installiert wird.

ACHTUNG: Beim Whirlpool **KAUAI** dürfen keinerlei Keile untergelegt werden.

SERVICEINFORMATIONEN

ALLGEMEINES

Ihr CALDERA Whirlpool wurde dazu konzipiert, Ihnen viele Jahre störungsfreies Vergnügen zu bereiten. Wie bei jedem elektrischen Gerät können allerdings auch hier manchmal Probleme auftreten, die die Erfahrung von qualifiziertem Servicepersonal erfordern. Obwohl so einfache Reparaturen wie das Rückstellen eines RCD-Schalters oder das Rückstellen eines Schutz-Thermostats keinen Anruf beim Kundendienst erforderlich machen, könnten sie auf ernstere Probleme hinweisen. Diese Probleme können dann sehr wohl qualifiziertes Servicepersonal erfordern. Bevor Sie allerdings den Kundendienst verständigen, lesen Sie den Fehlerdiagnoseabschnitt in diesem Handbuch. Bewahren Sie Ihren Originalzahlungsbeleg immer auf - Sie könnten ihn brauchen.

RCD-SCHUTZSCHALTER UND ÜBERHITZUNGSTHERMOSTAT

Wenn Ihr Whirlpool überhaupt nicht funktioniert, überprüfen Sie zuerst die Stromversorgung.

Überprüfen Sie alle RCD-Schutzschalter im Unterschaltkasten. Ist ein RCD-Schutzschalter herausgesprungen, drücken Sie ihn wieder zurück. Wenn er sich nicht zurückstellen lässt, kann dies auf ein Erdungsproblem (Kurzschluss) innerhalb der elektrischen Komponenten hinweisen. Wenden Sie sich an einen autorisierten Servicetechniker, der eine umfassende Diagnose stellen kann.

Wenn Sie bei der Überprüfung des RCD feststellen, dass er nicht ausgelöst wurde, sehen Sie am Stromkasten im Haus nach, ob der Automat für den Whirlpool-Stromkreis ausgelöst wurde oder nicht. Wenn ja, ist das ein Anzeichen für eine Überbelastung des Stromkreises oder dafür, dass zwischen dem Stromkasten und den Anschlüssen oder der elektrischen Versorgung des Whirlpools ein Erdungsproblem besteht. Wenden Sie sich an einen qualifizierten Elektriker.

Wenn Sie bei der Überprüfung des Stromkastens im Haus und des RCD des Whirlpools keine Abweichungen feststellen, überprüfen Sie das Überhitzungsthermostat. Dazu schalten Sie einfach die Stromversorgung des Whirlpools 30 Sekunden lang ab. Wenn der Schutzthermostat ausgelöst wurde, wird er dadurch so automatisch wieder zurückgesetzt. Wenn der Whirlpool beim erneuten Einschalten aktiviert wird, deutet dies auf einen reduzierten Wasserdurchfluss im Heizsystem hin. Das Auslösen des Überhitzungsschutz-Thermostats ist normalerweise auf eines oder mehrere dieser Probleme zurückzuführen. 1) Verstopfte Filtereinsätze, 2) blockiertes Rohrleitungssystem, 3) nicht funktionierende Heizungsumwälzpumpe, 4) die Stromversorgung des Whirlpools wurde vor dem Entleeren nicht abgeschaltet, 5) Luftblase in den Rohrleitungen. (Die Stromversorgungsanzeige vorne auf dem Bedienfeld des Whirlpools blinkt, wenn der Obergrenzen thermostat ausgelöst wurde.)

Wenn der Whirlpool nach Auslösen und Zurückstellen des RCD-Schutzschalters oder nach dem Zurücksetzen des Überhitzungsthermostats noch immer nicht funktioniert, sollten Sie sich mit dem Problem an einen zugelassenen Servicetechniker wenden. Mehr Serviceinformationen finden Sie im Leitfaden zur Fehlerbehebung.

HEIZUNG UND INTEGRIERTER DRUCKSCHALTER

Watkins Wellness gewährt eine bedingungslose Garantie für die Heizung gegen Ausfälle, die einen Austausch erfordern würden. Diese Garantiezeit entspricht dem in der Heizungsgarantie angegebenen Zeitraum. Diese „bedingungslose“ Garantie wird als Garantieleistung ohne Ausnahme definiert, vorausgesetzt dass die Komponente im Whirlpool-System nicht mehr ordnungsgemäß funktioniert. Dies bedeutet, dass Bedingungen, welche die beschränkte Garantie normalerweise nichtig machen würden, wie z. B. eine Störung der Wasserchemie, auf die Heizung nicht zutreffen.

Wichtig ist in diesem Zusammenhang, dass die Heizung sowohl durch die Elektronik des Überhitzungsschutz-Thermostats als auch durch den integrierten Druckschalter geschützt ist. Die Ursachen für Überhitzung wurden im vorigen

Abschnitt besprochen.

Wenn die Whirlpool-Heizung nicht läuft, die rote und die grüne Lampe blinken, jedoch Pumpe und Licht in Betrieb sind, dann ist unter Umständen der Druckschalter geöffnet. Das Öffnen des Druckschalters wird normalerweise durch eines oder mehrere der folgenden Probleme ausgelöst:

1. Einen verstopften Filtereinsatz
2. Verstopfungen in den Systemleitungen
3. Stromversorgung des Whirlpools wurde vor dem Ablassen des Wassers nicht abgeschaltet
4. Ein Luftabschluss in den Leitungen
5. Umwälzpumpe funktioniert nicht ordnungsgemäß

Sobald die Ursache erkannt und behoben wurde, schließt sich der Druckschalter wieder, und die Heizung wird aktiviert.

UMWÄLZPUMPE UND THERMOABSCHALTUNG DER UMWÄLZPUMPE

Die Umwälzpumpe ist eine dedizierte, wassergekühlte, energiesparende, geräuscharme Pumpe, die im Whirlpool für kontinuierliche Filterung sorgt. Da die Pumpe wassergekühlt ist, ist sie mit einem Überhitzungsschutz ausgestattet, der Schäden an der Pumpe durch Heißlaufen verhindert, wenn kein Wasser vorhanden ist.

Stellen Sie den Überhitzungsschutz der Umwälzpumpe zurück, indem Sie die Stromversorgung des Whirlpools unterbrechen, und lassen Sie die Pumpe abkühlen.

Das Auslösen des Überhitzungsthermostats ist normalerweise auf eines oder mehrere dieser Probleme zurückzuführen: 1) verstopfte Filtereinsätze, 2) blockiertes Rohrleitungssystem, 3) die Stromversorgung des Whirlpools wurde vor dem Entleeren nicht abgeschaltet, 4) Luftblase in den Rohrleitungen. Wenn das Problem gefunden und behoben wurde, kann der Überhitzungsschutz rückgestellt werden, und die Pumpe funktioniert wieder ordnungsgemäß.

WEITERE SERVICEINFORMATIONEN

Die Kontroll- und Überhitzungsschutz-Thermostate sind mit elektronischen Sensoren ausgestattet, die mit dem Rohrleitungssystem des Whirlpools verbunden sind. Unterbrechen oder knicken Sie niemals die Drähte, die die Sensoren mit den Thermostaten im Schaltkasten verbinden.

Die Düsenpumpe ist mit einem Überhitzungstrennschalter ausgestattet, der die Pumpe vor Überhitzung schützen soll. Wenn sich die Pumpe bei einem älteren Whirlpool selbsttätig abschaltet, könnte dies auf ein Versagen der Lager des Pumpenmotors hinweisen. Wenn sich die Pumpe eines neuen Whirlpools selbsttätig abschaltet, ist dies normalerweise auf einen oder mehrere der folgenden Faktoren zurückzuführen:

- Überhitzung: Obwohl die Überhitzungstrennschalter in Massenproduktion hergestellt werden, sind sie nicht identisch. Einige sind empfindlicher als andere und schalten die Pumpe bereits bei niedrigeren Temperaturen ab.
- Hohe Temperatur: Wenn diese Entlüftung durch Mauerwerk, Gras oder Schmutzpartikel blockiert wird, kann die Düsenpumpe überhitzen. Wenn der Pumpenmotor wieder abgekühlt ist und die Entlüftungsöffnung wieder frei ist, kann die Düsenpumpe wieder in Betrieb gesetzt werden.
- Reibung: Manchmal liegt es an den beweglichen Teilen einer neuen Pumpe so dicht beieinander, dass durch Reibung Hitze entsteht. Nach einer normalen Anlaufzeit läuft die Pumpe dann wieder kühler.
- Unsachgemäße Verkabelung: Wenn der Whirlpool mit einem Verlängerungskabel angeschlossen wird und/oder die Verkabelung des Hauses unterdimensioniert ist, kann die Pumpe zu wenig Spannung erhalten, daher mehr Strom verbrauchen und so überschüssige Wärme erzeugen.
- Wenn die Pumpe wegen Überhitzung stoppt, stellen Sie die ausreichende Entlüftung des Maschinenaggregats sicher. Der Luftspalt am Boden darf nicht blockiert werden. Wenn sich die Düsenpumpe weiterhin nach kurzen Aktivphasen abschaltet, sollten Sie sich an einen qualifizierten Servicetechniker wenden.

HANDLUNGEN, DIE DIE GARANTIE NICHTIG MACHEN

Die eingeschränkte Garantie wird nichtig, wenn der **CALDERA**-Whirlpool unsachgemäß installiert wurde, Veränderungen daran durchgeführt wurden, er unsachgemäß benutzt oder missbraucht wurde, oder wenn Reparaturen am Whirlpool von Personen durchgeführt wurden, die keine autorisierten Vertreter von Watkins Wellness sind. Als Veränderungen werden jegliche Änderungen an den Komponenten oder Armaturen, elektrische Umrüstungen oder der Einbau nicht genehmigter Reinigungs- oder Wasserpflegegeräte oder Heizanlagen angesehen, die zum Versagen einer Komponente oder Baugruppe oder zu unsicheren Betriebsbedingungen führen. Unter einer unsachgemäßen Nutzung oder einem Missbrauch sind alle Handlungen am Whirlpool zu verstehen, die nicht in Übereinstimmung mit den gedruckten Anweisungen von Watkins Wellness Corporation stehen, oder die die Nutzung des Whirlpools auf eine Weise vorsehen, für die er nicht konzipiert wurde, insbesondere: die Verwendung des Whirlpools für einen nicht rein privaten Zweck, Schäden aufgrund eines Whirlpoolbetriebs* bei Wassertemperaturen außerhalb eines Bereichs von 1,5°C und 49°C; Schäden aufgrund von verschmutzten, verstopften oder verkalkten Filterkartuschen, Schäden an den Whirlpoolflächen durch die Verwendung von Trichlorid, BCDMH, chemischen Tabletten in einem Schwimmbehälter, durch Säureeinsatz oder durch eine andere Whirlpool-Chemikalie bzw. Reinigungsmittel für Whirlpoolflächen, die von Watkins Wellness nicht empfohlen werden, Schäden durch das Hinterlassen nicht gelöster Reinigungskemikalien auf den Whirlpoolflächen (dieser Nachlässigkeit ist keine Whirlpoolfläche gewachsen), Schäden an den Komponenten oder Whirlpoolflächen durch eine falsche Wartung der Wasserchemie und Schäden an den Whirlpoolflächen, die durch das direkte Aussetzen des nicht mit Wasser gefüllten Whirlpools in der Sonne zustande kommen (in heißen Regionen kann dies Solarheizungsprobleme verursachen). Alle genannten Fälle werden als unsachgemäßer Gebrauch eingestuft und können diese Gewährleistung ungültig machen.

*Betrieb des Whirlpools ist nicht gleichbedeutend mit „Verwendung“ des Whirlpools! Watkins Wellness rät davon ab, den Whirlpool zu benutzen, wenn die Wassertemperatur über oder unter dem Temperaturbereich im Bedienfeld liegt.

HAFTUNGSAUSSCHLÜSSE

Watkins Wellness haftet nicht für Nutzungsausfälle des **CALDERA**-Whirlpools oder für andere Neben-, Folge- und Sonderkosten, indirekte Kosten, Geldstrafen, Aufwendungen oder Schadensersatzzahlungen. Hierzu gehören u. a. das Entfernen einer fest installierten Terrasse oder einer anderen maßgefertigten Vorrichtung oder der Abbau von Teilen mit einem Kran. Jede stillschweigende Garantie ist so lange gültig wie die anwendbare eingeschränkte Garantie, die oben angeführt ist. In einigen Ländern sind Beschränkungen der Dauer stillschweigender Garantien nicht zulässig. Unter keinen Umständen können Watkins Wellness oder einer seiner Vertreter für Verletzungen von Personen oder Schäden an Eigentum, wie auch immer diese entstanden sind, verantwortlich gemacht werden.

In einigen Ländern ist der Ausschluss bzw. die Beschränkung von Neben- oder Folgeschäden nicht zulässig, und aus diesem Grund ist es möglich, dass obige Beschränkungen auf Sie nicht zutreffen.

KUNDENDIENST

Wenn Sie Fragen zu irgendeinem Bereich der Aufstellung, des Betriebs oder der Wartung Ihres **CALDERA**-Whirlpools haben, die in diesem Handbuch nicht beantwortet wurden, wenden Sie sich an Ihren **CALDERA**-Händler.

FEHLERDIAGNOSE

Wenn Sie auf irgendwelche Probleme stoßen, wenden Sie sich bitte an Ihren autorisierten **CALDERA**-Fachhändler. Die unten und auf der nächsten Seite folgenden Tipps sollen Ihnen bei der Diagnose und Behebung einiger häufiger auftretenden Probleme helfen, wenn Sie das selbst tun möchten.

FEHLERDIAGNOSE BEI DER WASSERPFLEGE

Problem	Wahrscheinliche Ursache(n)	Lösungen
Trübes Wasser	<ul style="list-style-type: none"> Verschmutzte Filter Zu viele Öle/organische Substanzen Unzureichende Reinigung Schwebeteilchen/organische Substanzen Übermäßig benutztes oder altes Wasser 	<ul style="list-style-type: none"> Filter reinigen Whirlpool mit Reiniger schockbehandeln Reiniger begeben pH-Wert und/oder Alkalität in den empfohlenen Bereich bringen Düsenpumpe(n) laufen lassen und Filter reinigen Whirlpool entleeren und neu füllen
Wasser riecht unangenehm	<ul style="list-style-type: none"> Zu viele organische Substanzen im Wasser Unzureichende Reinigung Niedriger pH-Pegel 	<ul style="list-style-type: none"> Whirlpool mit Reiniger schockbehandeln Reiniger beifügen pH-Wert in den empfohlenen Bereich bringen
Chlorgeruch	<ul style="list-style-type: none"> Chloraminpegel zu hoch Niedriger pH-Pegel 	<ul style="list-style-type: none"> Whirlpool mit Reiniger schockbehandeln pH-Wert in den empfohlenen Bereich bringen
Modergeruch	<ul style="list-style-type: none"> Bakterien- oder Algenwachstum 	<ul style="list-style-type: none"> Whirlpool mit Reiniger schockbehandeln - wenn das Problem sichtbar oder hartnäckig ist, Whirlpool entleeren, reinigen und neu füllen
Organische Substanzen / Schaumring um Whirlpool	<ul style="list-style-type: none"> Ansammlung von Ölen und Schmutz 	<ul style="list-style-type: none"> Schaum mit sauberem Tuch abwischen - wenn hartnäckig, Whirlpool entleeren, Schaum mit Whirlpool-Oberflächen- und Fliesenreiniger entfernen und Whirlpool neu füllen
Algenwachstum	<ul style="list-style-type: none"> Hoher pH-Wert Niedriger Reinigerwert 	<ul style="list-style-type: none"> Whirlpool mit Reiniger schockbehandeln und pH-Wert regulieren Whirlpool mit Reiniger schockbehandeln und Reinigerwert aufrechterhalten
Reizung der Augen	<ul style="list-style-type: none"> Niedriger pH-Wert Niedriger Reinigerwert 	<ul style="list-style-type: none"> pH-Wert regulieren Whirlpool mit Reiniger schockbehandeln und Reinigerwert aufrechterhalten
Hautreizung/Ausschlag	<ul style="list-style-type: none"> Unzureichend gereinigtes Wasser Gehalt an ungebundenem Chlor über 3 ppm 	<ul style="list-style-type: none"> Whirlpool mit Reiniger schockbehandeln und Reinigerwert aufrechterhalten Gehalt an ungebundenem Chlor vor der Benutzung des Whirlpools unter 3 ppm sinken lassen
Flecken	<ul style="list-style-type: none"> Gesamtalkalität und/oder pH-Wert zu niedrig Hoher Eisen- oder Kupfergehalt im Quellwasser 	<ul style="list-style-type: none"> Gesamtalkalität und/oder pH-Wert regulieren Einen Metallablagerungshemmer verwenden
Kalkablagerungen	<ul style="list-style-type: none"> Hoher Kalziumgehalt im Wasser - Gesamtalkalität und pH-Wert zu hoch 	<ul style="list-style-type: none"> Gesamtalkalität und pH-Wert regulieren - wenn Kalkablagerungen entfernt werden müssen, Whirlpool entleeren, Kalkrückstände beseitigen, Whirlpool neu befüllen und Wasser ins Gleichgewicht bringen

FEHLERDIAGNOSE FÜR ALLGEMEINE BETRIEBSPROBLEME

Problem	Wahrscheinliche Ursache(n)	Lösungen
Whirlpool funktioniert überhaupt nicht	<ul style="list-style-type: none"> Keine Stromzufuhr RCD ausgelöst Grenzwertschalter des Heizungsthermostats ausgelöst Whirlpoolsperre aktiviert 	<ul style="list-style-type: none"> Stromquelle überprüfen RCD-Schutzschalter zurückstellen, oder Service anrufen, wenn das nicht möglich ist. Stromversorgung mindestens 30 Sekunden lang unterbrechen, um den Thermostat zurückzustellen. Wenn das nicht möglich ist, überprüfen, ob die Filter verstopft sind. Wenn der Thermostat weiterhin ausgelöst wird, Kundendienst verständigen. Whirlpoolsperre deaktivieren
Schwache oder unregelmäßige Düsen	<ul style="list-style-type: none"> Wasserpegel im Whirlpool zu niedrig Filter verstopft Druckluftventile sind geschlossen 	<ul style="list-style-type: none"> Wasser auffüllen Filter reinigen Druckluftventile öffnen
Licht funktioniert nicht	<ul style="list-style-type: none"> Whirlpoolsperre aktiviert Gesamte Lichteinheit ist fehlerhaft 	<ul style="list-style-type: none"> Whirlpoolsperre deaktivieren Kundendienst verständigen
Netz- und Bereitschaftsanzeige blinken	<ul style="list-style-type: none"> Schmutziger Filter Niedriger Wasserpegel Druckschalterproblem Problem mit Temperatursensor 	<ul style="list-style-type: none"> Filter reinigen Vgl. Abschnitt „Einschalten“ in der Bedienungsanleitung Stromversorgung mindestens 30 Sekunden lang unterbrechen. Wenn Blinken nach dem Einschalten andauert, den Kundendienst verständigen.
Netzanzeige blinkt; vier Linien im Anzeigebereich	<ul style="list-style-type: none"> Überhitzungsschutz-Thermostat der Heizung ausgelöst 	<ul style="list-style-type: none"> Stromversorgung mindestens 30 Sekunden lang unterbrechen, um den Thermostat zurückzustellen. Wenn das nicht möglich ist, überprüfen, ob die Filter verstopft sind. Wenn der Thermostat weiterhin ausgelöst wird, den Kundendienst verständigen.
Betriebsanzeige „Ready“ blinkt	<ul style="list-style-type: none"> Problem mit Temperatursensor 	<ul style="list-style-type: none"> Stromversorgung mindestens 30 Sekunden lang unterbrechen. Wenn Blinken nach dem Einschalten andauert, den Kundendienst verständigen.
Whirlpool wird nicht richtig warm	<ul style="list-style-type: none"> Eingestellte Temperatur zu niedrig Whirlpoolabdeckung liegt nicht richtig auf Schmutziger Filter Sommerzeitschalter ein 	<ul style="list-style-type: none"> Am Bedienfeld eine höhere Temperatur einstellen. Whirlpoolabdeckung richtig auflegen Filter reinigen Sommerzeitschaltung auf Off/Aus stellen
Pumpenmotor geht nicht in Betrieb	<ul style="list-style-type: none"> Motor überlastet Kontrollschalterversagen, wenn Düsensymbol nicht erscheint 	<ul style="list-style-type: none"> Eine Stunde lang abkühlen lassen. Überlasteter Motor leitet automatischen Reset ein. Wenn das Problem fortbesteht, wenden Sie sich an Ihren CALDERA-Händler. Trennen Sie den Whirlpool vom Anschluss, und wenden Sie sich an Ihren CALDERA-Händler.
Steigpumpe oder Motor	<ul style="list-style-type: none"> Niedriger Wasserpegel 	<ul style="list-style-type: none"> Wasser bis zum Nennpegel nachfüllen (2,5 cm oberhalb der höchsten Düse)
Pumpenmotor läuft, aber nur geringer oder gar kein Wasser-/Düsendruck	<ul style="list-style-type: none"> Lufteinlassventil geschlossen oder blockiert Niedriger Wasserpegel Verschmutzte Filterkartusche Düse blockiert Verstopfte Saugleitung oder Auffangkorb zugesetzt 	<ul style="list-style-type: none"> Druckluftventil öffnen oder reinigen Wasser bis zum Nennpegel nachfüllen (2,5 cm oberhalb der höchsten Düse) Filterkartusche reinigen Innenring der Düsenplatte abnehmen und Öffnung reinigen Verstopfte Saugleitung oder Auffangkorb reinigen
Strahlumlenker lassen sich schwer drehen	<ul style="list-style-type: none"> Feiner oder grober Sand in den Ventilen 	<ul style="list-style-type: none"> Ventil säubern und schmieren und dabei die Wartungsanweisungen zum Strahlumlenker beachten
Nach Befüllung oder Wiederbefüllung des Whirlpools: Eine Düsenpumpe läuft, aber aus den Düsen tritt kein Wasser aus.	<ul style="list-style-type: none"> Die Pumpe hat nicht richtig angesaugt. 	<ul style="list-style-type: none"> Schalten Sie die Stromversorgung des Whirlpools aus und entfernen Sie die Tür zum Maschinenaggregat (siehe die Abbildungen im Abschnitt „So wechseln Sie das Wasser“). Lösen Sie die Verbindung auf der Oberseite der Pumpe(n) (siehe die Abbildungen im Abschnitt „So machen Sie den Whirlpool winterfest“), um die Luft entweichen zu lassen; ziehen Sie dann die Verbindung(en) von Hand fest. Schalten Sie die Stromzufuhr wieder ein, starten Sie die Pumpe und kontrollieren Sie, ob die Verbindung fest genug ist und Undichtheiten auftreten. Bringen Sie die Maschinenaggregattüren wieder an.

TÜRVERKLEIDUNG ANWEISUNGEN

ENTFERNEN DER TÜRVERKLEIDUNG

Die Abbildungen dienen nur zur Referenz
(Ihr Whirlpool sieht vielleicht leicht anders aus).

1

Finden und entfernen Sie die zwei Schrauben unten an jeder Ecke des Frontpanels (gleiche Seite wie das Bedienfeld)

2

Finden Sie die Einkerbung unterhalb des Panels an einer Seite und in der Mitte. Greifen Sie mit den Fingern in die Einkerbung und ziehen das Panel an nur einer Seite (nicht in der Mitte) leicht vom Whirlpool ab.

Finden Sie die Einkerbung an der anderen Seite des Panels, und greifen mit den Fingern dort und in der Mitte ein. Ziehen Sie das Panel vom Whirlpool ab, senken es ab und verwahren es an einem kühlen und vor Sonne geschützten Ort.

HINWEIS: Es kann sein, dass sich das Panel, nachdem man die erste Halterung herausgezogen hat, zu weit abziehen lässt, um die zweite Halterung noch herausziehen zu können.

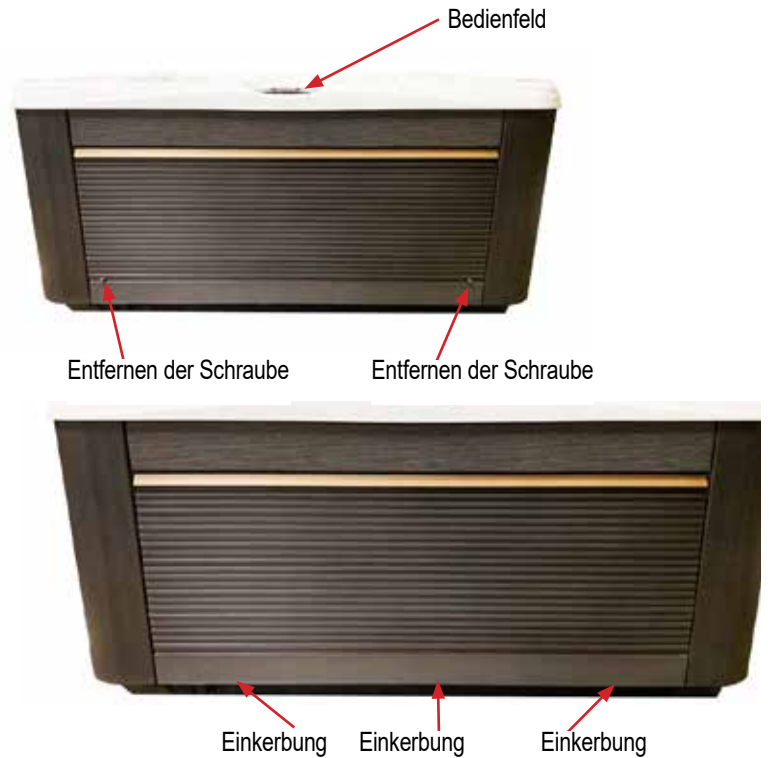

WIEDERANBRINGEN DER TÜRVERKLEIDUNG

3

Um das Panel wieder anzubringen, sehen Sie sich die Abb. recht an, wie das Panel gehalten wird

- Die vier Plastikhalterungen, die oben an der Rückseite des Türpaneels angebracht sind, müssen hinter die vier, am Whirlpool angebrachten Plastikhalterungen, eingeschoben werden.
- Die zwei Metallhalterungen unten an der Tür, schnappen in die zwei Metallhalterungen unten am Whirlpool ein.

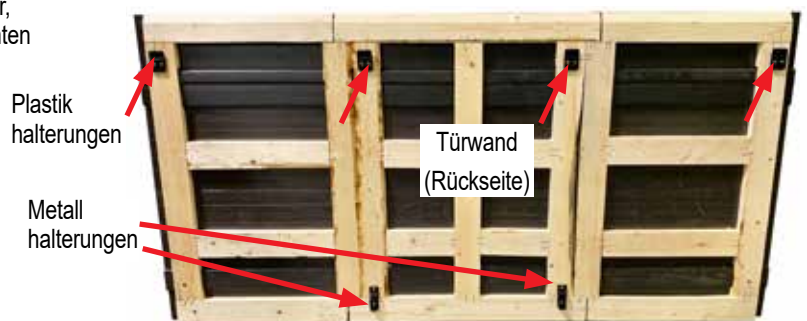
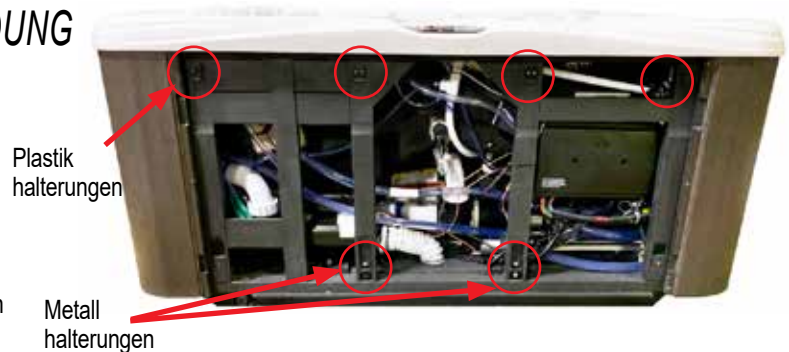

4

Bringen Sie die Türwand, wie links gezeigt, in Position.

- Heben Sie sie von unten her an und vergewissern sich, dass alle vier Plastikhalterungen der Wand hinter den vier Plastikhalterungen des Whirlpools Liegesitzn, sodass die Türwand hinter dem Wannenrand einrastet.
- Mit beiden Händen drücken Sie den Bereich mit den Metallhalterungen hinein, sodass die Metallhalterungen der Türwand in Position einrasten.
- Drehen Sie die zwei Schrauben, die in Schritt 1 bei der Demontage der Türwand entfernt wurden, wieder ein.



PARADISE - TECHNISCHE ANGABEN

Dieses Handbuch enthält Informationen zu Installation, Betrieb, Wartung und Service für den folgenden CALDERA Whirlpool

	Stellfläche Abmessungen	Höhe	Effektive Filterfläche	Heizung (Watt)	Wasserfassungs- vermögen	Leergewicht	Füllgewicht*	Eigengewicht	Elektrische Anforderungen
MAKENA (Modell MAAE) Platz für 6 Erwachsene	2,3 m x 2,3 m 7'5" x 7'5"	91 cm 36"	7 m ²	3000	1500 l 395 gals	465 kg 1020 kg	2445 kg 5365 lbs	580 kg/m ² 120 lbs/ft ²	220-240 Volt, 16 & 25A einphasig RCD- Schutzschalter
SALINA (Modell SAAE) Platz für 7 Erwachsene	2,3 m x 2,3 cm 7'5" x 7'5"	91 cm 36"	7 m ²	3000	1600 l 420 gals	455 kg 1005 lbs	2615 kg 5735 lbs	620 kg/m ² 130 lbs/ft ²	220-240 Volt, 16 & 25A einphasig RCD- Schutzschalter
MARTINIQUE (Modell MRAE) Platz für 5 Erwachsene	2,3 m x 1,9 m 7'5" x 6'4"	87 cm 34"	5 m ²	3000	1080 l 285 gals	420 kg 930 lbs	1895 kg 4180 lbs	540 kg/m ² 110 lbs/ft ²	220-240 Volt, 16 & 25A einphasig RCD- Schutzschalter
SEYCHELLES (Modell SEYE) Platz für 6 Erwachsene	2,1 m x 2,1 m 7'0" x 7'0"	91 cm 36"	7 m ²	3000	1250 l 330 gals	430 kg 945 lbs	2160 kg 4745 lbs	580 kg/m ² 120 lbs/ft ²	220-240 Volt, 16 & 25A einphasig RCD- Schutzschalter
REUNION (Modell RUNE) Platz für 7 Erwachsene	2,1 m x 2,1 m 7'0" x 7'0"	91 cm 36"	7 m ²	3000	1325 L 350 gals	425 kg 940 lbs	2310 kg 5085 lbs	620 kg/m ² 130 lbs/ft ²	220-240 Volt, 16 & 25A einphasig RCD- Schutzschalter
KAUAI (Modell KAAE) Platz für 3 Erwachsene	2,1 m x 1,7 m 7'0" x 5'5"	75 cm 29,5"	5 m ²	3000	875 l 230 gals	335 kg 740 lbs	1450 kg 3185 lbs	510 kg/m ² 105 lbs/ft ²	220-240 Volt, 16A Einphasig Stromkreis mit RCD-Schutzschalter

Watkins Wellness empfiehlt, vor dem Aufstellen des Whirlpools auf einem erhöhten Podest einen Bauingenieur oder ein Bauunternehmen zu konsultieren.

* „Füllgewicht“ und „Eigengewicht“ des Whirlpools schließen das Gewicht der Benutzer mit ein (unter Annahme eines durchschnittlichen Gewichts von 80 kg pro Benutzer).

Der RCD-Schutzschalter (Fehlerstromschutzschalter) wird auch als ELCB (Fehlertensionsschutzschalter) bezeichnet.

©2023 Watkins Wellness. Caldera Spas ist eine in den USA, Kanada, der EU und anderen Ländern eingetragene Marke von Watkins Wellness.



Watkins Wellness[®]

Feel good. Live well.

Vista, Kalifornien
USA

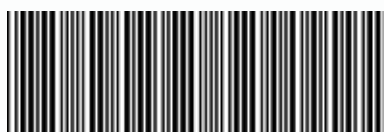

calderaspas.com

304137.24DE A (12/23)